

# SAMMANFATTNING

<b>Allmän information</b> .....	<b>2</b>
Handbokens syfte.....	2
Identifiering av tillverkaren och apparaten.....	3
<b>Säkerhetsinformation</b> .....	<b>3</b>
Säkerhetsnormer.....	3
Säkerhetssignaler.....	5
<b>Teknisk information</b> .....	<b>6</b>
Tekniska specifikationer.....	6
Allmän beskrivning av apparaten.....	7
Huvuddelar.....	8
<b>Installation</b> .....	<b>9</b>
Packa och packa upp.....	9
Planering och installation av växt.....	9
Förberedelse och begränsning av arbetsområden.....	10
Sluttningar.....	13
Branta lutningar.....	13
Möjliga föremål innanför arbetsområdet och relativa säkerhetsavstånd.....	14
<b>Inställningar</b> .....	<b>15</b>
Rekommendationer för inställningarna.....	15
Reglering av klipphöjden.....	15
<b>Användning och funktion utan kitet till den automatiska laddningsstationen</b> .....	<b>16</b>
Skyldigheter vid användning.....	16
Beskrivning av kontrollpanelen och menyöversikt.....	16
Betydelse av led-kombinationer.....	17
Driftsättning.....	17
Driftsättning med app.....	18
Driftsättning med programmerad/fördröjd start.....	18
Säkert stopp av roboten.....	19
Stopp av robot.....	19
Planering och installation av kit till automatisk laddningsstation.....	20
Installation av styrtråd.....	26
Laddning av batteri för nästa användning.....	27
<b>Användning och funktion</b> .....	<b>28</b>
Skyldigheter vid användning.....	28
Beskrivning av kontrollpanelen och menyöversikt.....	28
Driftsättning med kitet till den automatiska laddningsstationen.....	29
Användning av roboten i stängda områden som inte är försedda med laddningsstation.....	30
Åtkomst till menyn via app.....	30
Inställning användarmeny via mobilapp.....	30
Menyinställning - programmeringsläge.....	31
Konfigurera "connect"-modulen.....	33
Långvarigt stillastående och idriftsättning.....	34
Laddning av batteri efter ett långvarigt stillastående.....	35
Användningsråd.....	36
<b>Löpande underhåll</b> .....	<b>36</b>
Rekommendationer för underhållet.....	36
Tabell över planerade underhållsintervaller.....	36
Rengöring av roboten.....	37
Felsökning.....	38
<b>Fel, orsaker och åtgärder</b> .....	<b>38</b>
<b>Byte av komponenter</b> .....	<b>40</b>
Rekommendationer för byte av delar.....	40
Byte av batterier.....	40
Byte av kniv.....	40
Bortskaffande av roboten.....	41
<b>Information om produktens överensstämmelse</b> .....	<b>42</b>
<b>Product compliance information</b> .....	<b>42</b>
<b>Garantiregler</b> .....	<b>43</b>
Villkor och begränsningar.....	43
Hur begär man eftermarknadsservice under garantiperioden.....	43
Ytterligare definitioner.....	43

**SV**

En reproduktion av det här dokumentet är förbjuden, även delvis, utan en skriftlig tillåtelse från tillverkaren. Tillverkaren följer en praxis för en kontinuerlig förbättring och förbehåller sig rätten att ändra på det här dokumentet utan föregående underrättelse på villkor att detta inte innebär risker för säkerheten.  
© 2008 – Text, bilder och redigering har utförts av: Tropolito La Zecca. Texterna kan kopieras, helt eller delvis, på villkor att författaren nämns.

### HANDBOKENS SYFTE

- Den här handboken är en del som ingår i apparaten. Den har redigerats av tillverkaren för att ge nödvändig information för de personer som är behöriga att använda apparaten under den hela livslängden.
- Behöriga personer ska följa en korrekt teknik under användningen och noggrant läsa igenom och följa informationen.
- Originalinformation som tillhandahållits av tillverkaren.
- En läsning av den här informationen undviker risker för människors hälsa och säkerhet samt ekonomiska skador.
- Förvara den här handboken under apparatens livslängd på en känd och lätt tillgänglig plats så att den alltid finns till hands när den behövs för konsultation.
- Det kan hända att viss information och bilder i den här handboken inte exakt motsvarar din produkt men det ställer inte dess funktion på spel.
- Tillverkaren förbehåller sig rätten att utföra ändringar utan någon föregående underrättelse.
- För att framhäva vissa delar av texten av väsentlig betydelse eller för att ange vissa viktiga specifikationer, används vissa symboler vars betydelse beskrivs nedan.

SV



#### Fara - Varning

Den här symbolen anger mycket farliga situationer som innebär en allvarlig risk för människors hälsa och säkerhet.



#### Försiktighet - Anvisningar

Den här symbolen anger ett lämpligt beteende för att inte ställa människors hälsa och säkerhet på spel och inte orsaka ekonomiska skador.



#### Viktigt

Symbolen anger teknisk information av specifik vikt som inte ska försummas.

## IDENTIFIERING AV TILLVERKAREN OCH APPARATEN

Märkskyltarna som visas sitter på själva apparaten. På de här skyltarna finns referenser och alla indikationer som krävs för en säker drift.

Om du har frågor, kontakta tillverkarens kundtjänst eller en auktoriserad återförsäljare.

Vid behov av teknisk assistans, uppge uppgifterna som står på märkskylten, ungefärlig driftstid och typen av fel som uppstått.

- A. Identifiering av tillverkaren.
- B. CE-märkning om överensstämmelse.
- C. Modell och version / serienummer/ tillverkningsår.
- D. Tekniska specifikationer: Spänning, Ström, Skyddsklass, Vikt, klipphöjd

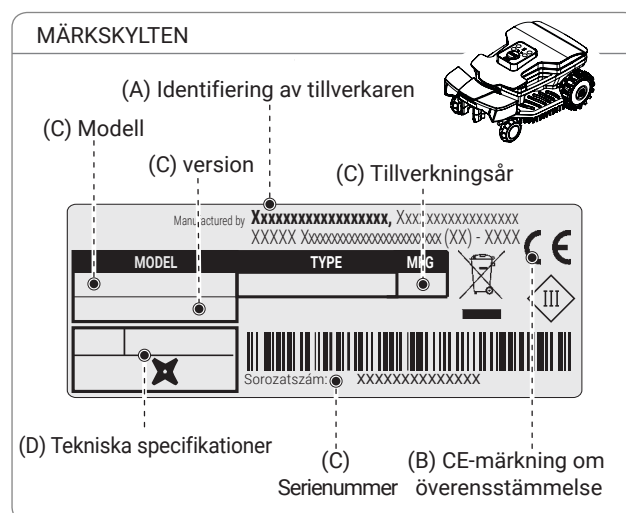

## SÄKERHETSINFORMATION

Under projekterings- och konstruktionsfasen har tillverkaren lagt speciell vikt vid aspekter som kan utgöra en hälso- eller säkerhetsrisk för de personer som har att göra med maskinen. Avsikten med den här informationen är att få användarna att inse vikten av att ägna särskild uppmärksamhet åt förebyggande av alla slags risker.



### SÄKERHETSNORMER



### DENNA PRODUKT ÄR FÖRSEDD MED ETT KLIPPBLAD OCH ÄR INTE EN LEKSAK!







- Läs noga igenom hela användarhandboken och särskilt all information som gäller säkerheten, och försäkra dig om att du har förstått den helt. Använd bara maskinen för sådana användningsområden som tillverkaren har avsett. Följ noga alla anvisningar för drift, underhåll och reparationer.
- Försäkra dig om att det inte finns några personer, särskilt barn, äldre eller funktionshindrade personer eller husdjur på det område där roboten är i funktion. Om så är fallet rekommenderar vi att robotens aktivitet programmeras till de timmar då det inte finns några personer på området. Övervaka roboten om du vet att husdjur, barn eller andra personer finns i närheten. Om en person eller ett djur befinner sig på robotens bana ska den omedelbart stoppas.
- På arbetsområden som inte är begränsade av en inhägnad som är svår att gå över ska maskinen övervakas när den är i funktion.
- Varningsskyltarna måste placeras runt robotgräsklipparens arbetsområde, om den används på offentliga platser. Skyltarna måste ha följande text: **⚠ Varning! Automatisk gräsklippare! Gå inte för nära maskinen! Barn måste övervakas!**
- Den här roboten är inte avsedd att användas av barn eller av personer med begränsad fysisk, sensorisk eller mental färdighet eller som saknar erfarenhet eller kunskaper. Den får i så fall endast användas under överinseende av en person som är ansvarig för säkerheten eller som fått lära sig hur man använder enheten. Barn måste övervakas för att se till att de inte leker med roboten. Låt inte personer som inte känner till robotens funktion och drift använda roboten.
- Låt inte personer som inte känner till robotens funktion och drift använda roboten.
- De operatörer som utför underhålls- och reparationsåtgärder måste ha grundlig kännedom om de speciella egenskaperna och säkerhetsföreskrifterna för maskinen. Läs noga användarhandboken innan du använder roboten och försäkra dig om att du förstått alla instruktionerna.
- Använd endast originalreservdelar, modifiera inte robotens form, manipulera inte, kringgå inte, eliminera inte och förbikoppla inte de säkerhetsanordningar som är installerade. Tillverkaren

frånsäger sig allt ansvar om reservdelar som ej är original används. Brist på iakttagande av dessa villkor kan medföra allvarliga risker för säkerheten och hälsan.

- Kontrollera att det inte finns leksaker, verktyg, grenar, klädesplagg eller andra föremål på gräsmattan som kan skada bladen. Eventuella föremål på gräsmattan kan också skada roboten eller medföra att den blockeras.
- Tillåt aldrig någon att sätta sig ovanpå roboten. Lyft aldrig upp roboten för att kontrollera bladet eller för att flytta den när den är i gång. Sätt aldrig in händerna eller fötterna under maskinen när den är i gång.
- Använd inte roboten när bevattningsanläggningen är i funktion. Programmera i så fall roboten och bevattningsanläggningen så att de inte är i funktion samtidigt. Tvätta inte roboten med högtrycksvattenstråle och doppa den inte, delvis eller helt, i vatten eftersom den inte är vattentät.
- Koppla från eltillförseln och aktivera säkerhetsanordningen innan du utför något av de ingrepp för justering eller underhåll som kan utföras av användaren. Använd den personliga skyddsutrustning som föreskrivs av tillverkaren. Använd alltid skyddshandskar vid åtgärder på klippbladet.
- Rengöring och underhåll som är avsett att utföras av användaren får inte utföras av barn utan övervakning.
- Använd inte roboten om klippbladet är skadat. Klippbladet måste bytas ut.
- Använd inte roboten om utsidan är skadad. Om det finns skador på de mekaniska delarna måste dessa bytas ut.
- Använd inte roboten om transformatorns nätkabel är skadad. En skadad kabel kan orsaka kontakt med strömförande delar. Kabeln ska bytas ut av tillverkaren eller av tillverkarens kundservice eller av en person med liknande behörighet, för att förebygga eventuella risker.
- Om nätkabeln skadas under användningen, tryck på "STOP"-knappen för att stoppa roboten och koppla från stickkontakten från uttaget.
- Kontrollera roboten visuellt med regelbundna mellanrum för att vara säker på att bladet, monteringskruvarna och klippmekanismen inte är slitna eller skadade. Se till att alla muttrar, bultar och skruvar är åtdragna för att garantera att robotens driftförhållanden är optimala.
- Om roboten under användningen vibrerar onormalt, tryck på "STOP"-knappen för att stoppa roboten och koppla från stickkontakten från uttaget.
- Det är absolut förbjudet att använda och ladda roboten i explosiva miljöer och i brandfarliga miljöer.
- Använd endast den batteriladdare och det nätaggregat som levererats av tillverkaren. Felaktig användning kan ge upphov till elstötar, överhettning eller läckage av frätande vätskor från batteriet. Om vätska läcker ut från batteriet måste det tvättas med vatten/neutralisator. Rådfråga läkare vid eventuell kontakt med ögonen.

SV

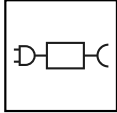
## SÄKERHETSSIGNALER

	<p>Läs noggrant igenom bruksanvisningen och förstå innehållet innan maskinen används.</p>		<p>Håll ett lämpligt säkerhetsavstånd från maskinen under funktionen.</p> <p>När roboten är i funktion, se till att det inte finns några personer (speciellt barn, äldre eller rörelsehindrade personer) samt husdjur i arbetsområdet. Håll barn, husdjur och övriga personer på ett säkert avstånd när maskinen är i funktion. För att undvika denna risk rekommenderas det att programmera robotens arbete under lämpliga tider.</p>
	<p>Vidrör aldrig den roterande kniven, för aldrig in händer och fötter under apparaten när den är i gång. Vänta tills kniven och de roterande delarna har stannat upp innan försök att nå dem.</p>		<p>Varning! Gör inte rent eller tvätta maskinen med vattenstrålar.</p> <p>När roboten är i funktion, se till att det inte finns några personer (speciellt barn, äldre eller rörelsehindrade personer) samt husdjur i arbetsområdet. Håll barn, husdjur och övriga personer på ett säkert avstånd när maskinen är i funktion. För att undvika denna risk rekommenderas det att programmera robotens arbete under lämpliga tider.</p>
	<p>Stig inte upp på maskinen.</p>		<p>Använd endast roboten med de matarmodeller som anges i "Tekniska data" i kapitlet "Teknisk information".</p>
	<p>Aktivera skyddsanordningen innan du arbetar på maskinen eller innan den lyfts.</p>		

SV

## TEKNISKA SPECIFIKATIONER

Beskrivning		Modell		
		B015DEZ		B020DEZ
KIT TILL AUTOMATISK LADDNINGSSATION		Optional	Ja	Ja
Maximal rekommenderad yta som kan klippas				
Arbetskapacitet (-20%(*))	m <sup>2</sup> (sq ')	<b>400</b> (4300')	<b>800</b> (8611')	<b>1000</b> (10763')
<b>Egenskaper</b>				
Dimensioner (B x H x D)	mm	<b>453x296x220</b>		
Robotens vikt inkl. batteri	kg	7,5		
Klipphöjd (Min-Max)	mm (")	<b>25-70</b> (0,98-2,75")		
Knivens diameter	mm (")	<b>180</b> (7,08 ")		
Knivens hastighet	Varv/min	4200		
Rörelsehastighet	<b>Meter/minut</b>	<b>28</b> (91,8 ')		
Högsta lutning som kan hanteras och rekommenderas (*)	%	45% tillåtet, baserat på gräsmattans förhållande och installerade tillbehör. 35% max hanterad och rekommenderad. När gräsmattan är i normalt tillstånd. 20% i närheten av ytterkanten och vid kabeln.		
Driftstemperatur	Max °C	<b>ROBOT:</b> -10°(14 F.) (Min) +50° (122 F.) (Max) <b>BATTERILADDARE:</b> -10°(14 F.) (Min) +40° (104 F.) (Max)	<b>LADDNINGSSATION:</b> -10°(14 F.) (Min) +45° (113 F.) (Max)	<b>ROBOT:</b> -10°(14 F.) (Min) +50° (122 F.) (Max) <b>BATTERILADDARE:</b> -10°(14 F.) (Min) +40° (104 F.) (Max) <b>LADDNINGSSATION:</b> -10°(14 F.) (Min) +45°(113 F.) (Max)
Uppmätt ljudtrycksnivå	dB(A)	59		
Skyddsklass mot vatten	IP	<b>ROBOT: IPx5</b> <b>BATTERILADDARE:</b> IPx4	<b>LADDNINGSSATION:</b> IPx4	<b>ROBOT: IPx5</b> <b>BATTERILADDARE:</b> IPx4 <b>LADDNINGSSATION:</b> IPx4
<b>Elspecifikationer</b>				
Nätaggregat (för litiumbatteri)		SOY-2940230 Ingång: 100-240 V~; 1.8A; 50/60Hz; Klass 1 Utgång: 29.4V ; ==; 2.3A  - Alternativ kod -  Mean Well OWA-60E-30ZCT Ingång: 100-240 V~; 1.2A; 50/60 Hz; Klass 2 Utgång: 29.4V ==; 2.0A		
<b>Typ av batterier och laddning</b>				
Laddningsbart litiumjonbatteri (märkspänning)		25.9V - 5.0 Ah		
Laddningens genomsnittliga varaktighet	hh:mm	2:30	2:00	2:00
Arbetets genomsnittliga varaktighet efter en fullständig laddningscykel (*)	hh:mm	03:00	04:00	04:00

(\*) Beroende på tillståndet av gräset, av gräsmattan och av klippområdets utformning.

Frekvenser				
Sändare för robotstyrning			Arbetsfrekvensområde (Hz) 500 - 60000 Maximal radiofrekvenseffekt (dBm) < 10	
Bluetooth			Arbetsfrekvensområde (MHz) 2402 - 2480 Maximal radiofrekvenseffekt (dBm) < 14	
GSM			Arbetsfrekvensområde (MHz) 850/900/1800/1900 Maximal radiofrekvenseffekt (dBm) < 33	
Utrustning / tillbehör / funktionsduglighet				
Hanterade områden inklusive huvudområdet		1	4	4
Regnsensor			standard	
ECO-läge - Självprogrammering (patentskyddad)			standard	
Modul Connect (GPS, GPRS)			NO	Optional
Tillbakagångsmetod till laddningsstationen		-	"V-Meter" - "följer kabeln"	"V-Meter" - "följer kabeln"
Maximal längd på kabeln (indikativ, beräknad på basis av en normal omkrets)	m (')	-	600 (1968')	600 (1968')

(\*) Beroende på tillståndet av gräset, av gräsmattan och av klippområdets utformning.

## ALLMÄN BESKRIVNING AV APPARATEN

Apparaten är en robot som skyddas och konstrueras för en automatisk gräsklippning i trädgårdar och gräsmattor när som helst under dagen och natten. Den är liten, kompakt, tystgående och lätt transporterbar.

När maskinen är i drift klipper roboten det område som är begränsat av markbeläggningar och/eller barriärer (staket, murar etc.).

När roboten upptäcker brist på gräs eller stöter på ett hinder ändrar den slumpmässigt bana och börjar om i den nya riktningen.

På basis av en slumpmässig drift, klipper roboten hela den begränsade gräsmattan automatiskt (se bilden).

Roboten identifierar högt och/eller tjockt gräs i ett område i trädgården och aktiverar automatiskt, vid behov, en spiralrörelse för en perfekt slutlig klippning.

Gräsmattans yta som roboten kan klippa beror på en rad olika faktorer:

- robotens modell och installerade batterier;
- områdets egenskaper (oregelbunden omkrets, ojämna ytor, områdets uppdelning, osv.);
- gräsmattans egenskaper (typ och höjd på gräset, fuktighet, osv.);
- knivens tillstånd (vasst, utan rester eller beläggningar, osv.).

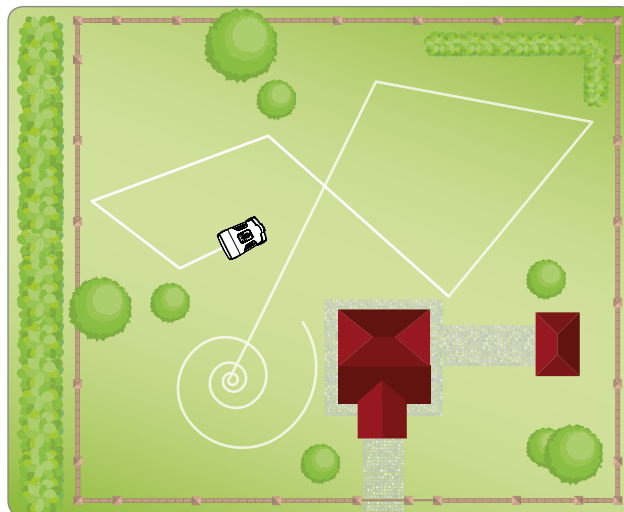

## HUVUDELAR

MODELL		B015DEZ	B020DEZ
Version		A	A
①	Robot	✓	✓
②	Tangentbord med reglage	✓	✓
③	Regnsensor	✓	✓
④	Batteri	✓	✓
⑤	Handtag	✓	✓
⑥	Kniv	✓	✓
⑦	Nätaggregat	✓	✓
⑧	Bruksanvisning	✓	✓
⑨	Nödvändig för att ställa in klipphöjden	✓	✓
	KIT ⑩ ⑪ ⑫ ⑬ ⑭	Optional	✓



### Viktigt

I en del konfigurationer som finns i handeln kan kitet till den automatiska laddningsstationen säljas separat.

#### KIT TILL AUTOMATISK LADDNINGSTATION

⑩	Trådnystan	50m
⑪	Spikar	40
⑫	Laddningsstation	✓
⑬	Sändare	✓
⑭	Trådskarv	Optional

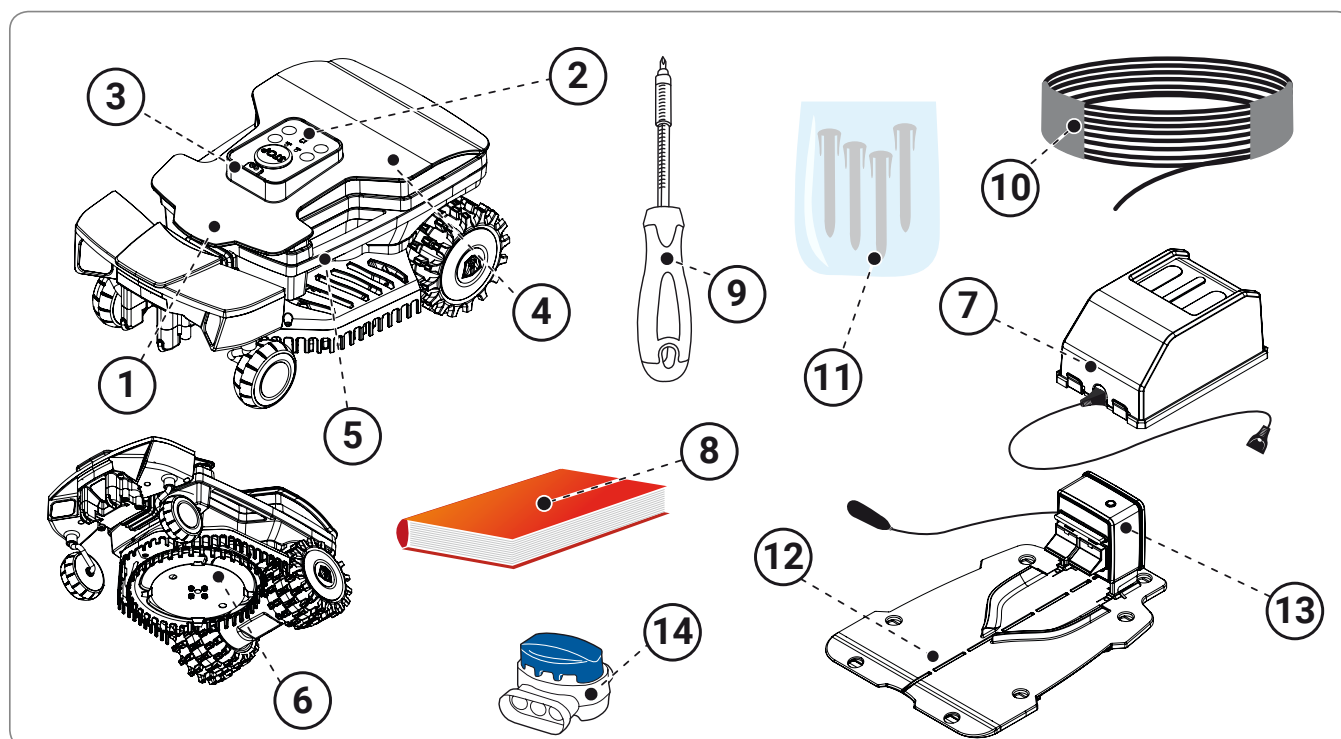



### PACKA OCH PACKA UPP

Apparaten levereras förpackad. Under upppackningen ska den tas ut försiktigt. Kontrollera att alla komponenter är hela.



#### Försiktighet - Anvisningar

Håll plastfilmen och platsbehållarna på avstånd från nyfödda och småbarn eftersom det finns risk för kvävning!



#### Viktigt

Behåll förpackningsmaterialet för framtida bruk.

### PLANERING OCH INSTALLATION AV VÄXT

Installation av robot medför inga svåra ingrepp att utföra, men det kräver ett minimum av preliminär planering för att avgöra vilket område som är bäst för installation av strömmatarenheten.

Placera strömmatarenheten på en lättåtkomlig plats.

- Enheten måste placeras på en ventilerad plats, skyddad från väder och vind samt direkt solljus.
- Enheten får inte placeras direkt på marken eller i en fuktig omgivning.



#### Försiktighet - Anvisningar

Placera nätaggregatet i ett område som inte är tillgängligt för barn.

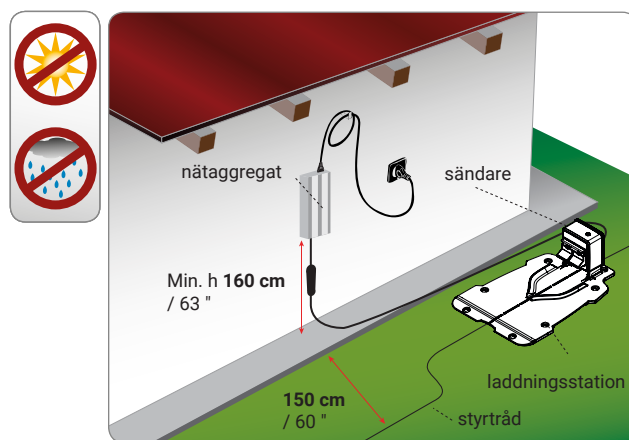

#### Försiktighet - Anvisningar

För elanslutningen måste det finnas ett strömuttag nära installationsområdet. Se till att elanslutningen överensstämmer med gällande lagar. För ett säkert arbete på elanläggningen, till vilken nätaggregatet kopplats, måste den vara korrekt jordad. Den levererade kretsen måste skyddas av en differentialströmbrytare (RCD) med en aktiveringsström som ej överstiger 30 mA.



#### Försiktighet - Anvisningar

Se till att endast behöriga personer kan komma åt nätaggregatet.

### förberedelse av gräsmattan som ska klippas

1. Verifiera att gräsmattan som ska klippas är jämn och fri från hål, stenar och andra hinder. I annat fall ska nödvändiga förbättringar göras. Om vissa hinder inte går att eliminera, måste dessa områden skyddas på lämpligt sätt.
2. Verifiera att gräsmattans alla områden inte överstiger den tillåtna lutningen (se "Tekniska data").

Roboten rör sig fritt inom gräsmattans gränser tack vare sensorer som känner igen det befintliga grässkiktet. Trädgården måste ha kontrollerats och anpassats på ett lämpligt sätt för att se till att roboten har tillräckligt med utrymme för att känna igen avsikten av gräs. Respektera punkterna nedan mycket noga för en korrekt och säker användning av robot.

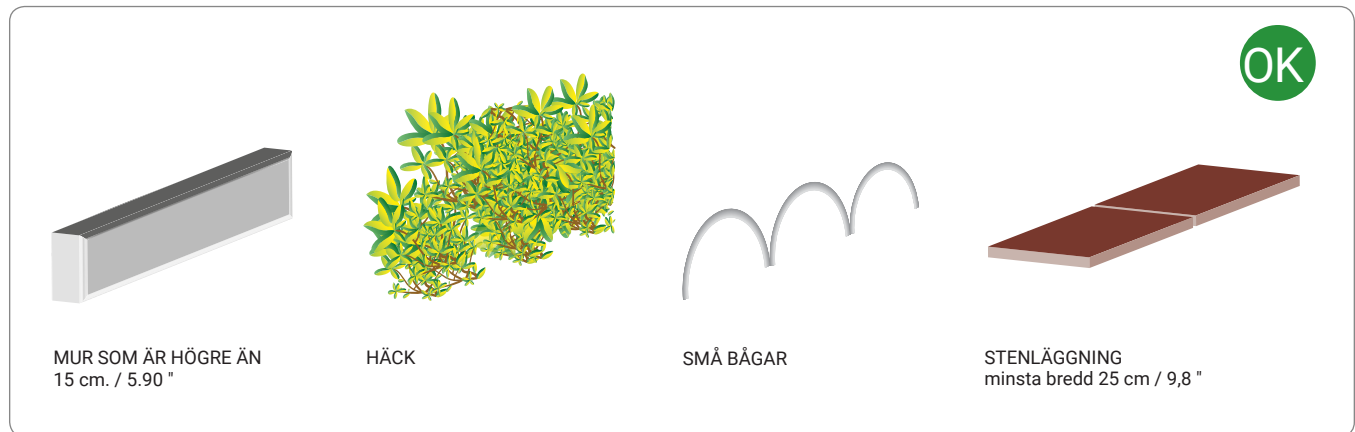

Typ av avgränsningar/skydd som kan användas för en korrekt avskärmning av roboten arbetsområde.

### Stenläggning

En robot behöver en markbeläggning på minst 25 cm för att säkert kunna stanna och byta riktning.

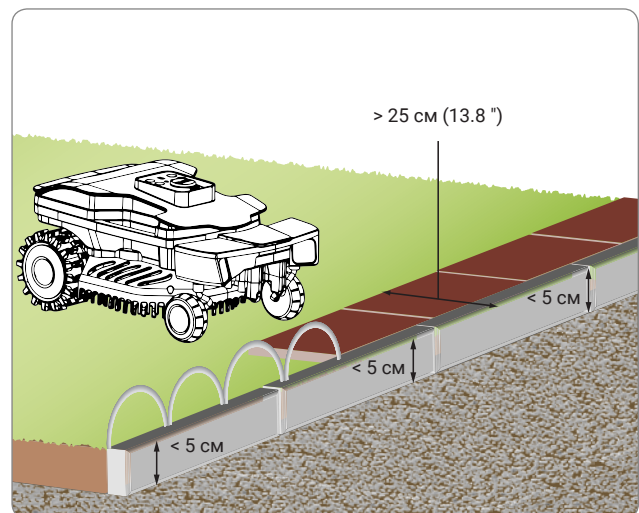

### Mur

Omgivande mur som alltid är högre än 15 cm. (5.90 ") och begränsar arbetsområdet. Om murarna är lägre ska området skyddas med skyddsågar eller lämplig stenläggning.

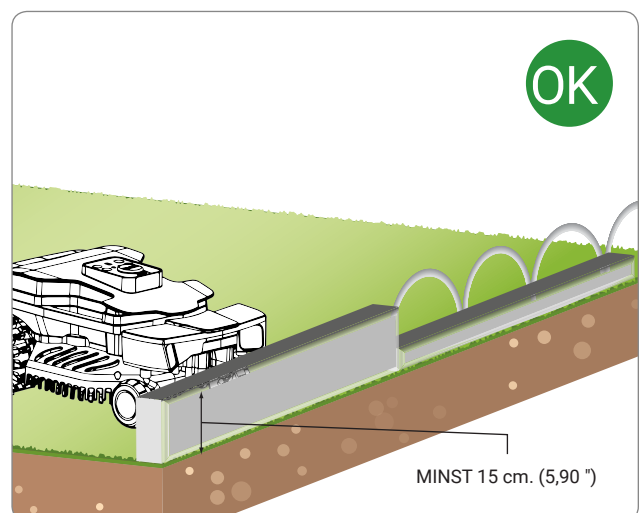

## Häck

Arbetsområdet kan också avgränsas effektivt med häckar.

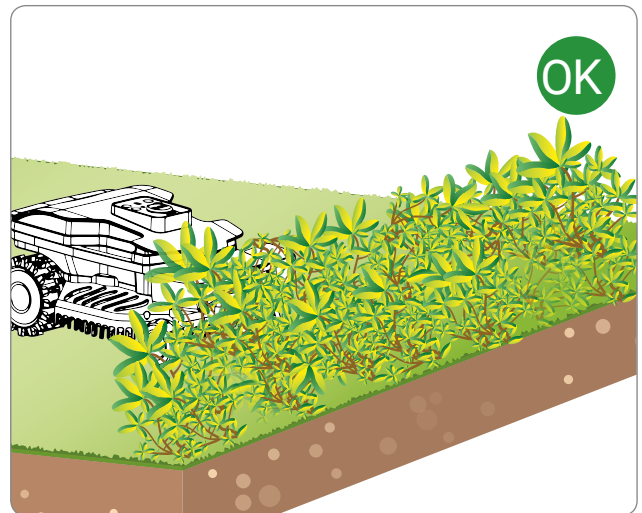

## Hål

Arbetsområdet kan inte avgränsas av diken eller hål och de får inte heller finnas innanför det gräsområde som ska klippas. Innan roboten sätts igång ska ni kontrollera att det inte finns några föremål som leksaker, små stenar, grenar eller bevattningsapparater som sticker upp ur marken och som kan hindra normal funktion eller skada kniven.

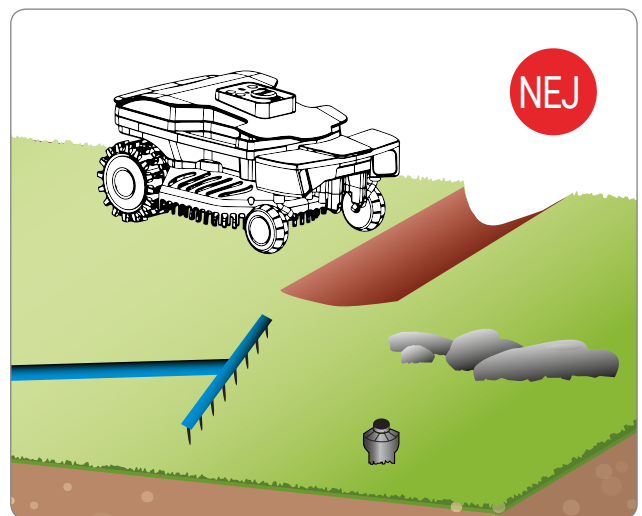

SV

## Hinder och skydd

Illustrationerna ger ett exempel på inre och perifera element i arbetsområdet. Där det påträffas föremål som rötter eller sladdar som inte är övertäckta måste dessa föremåls perimeter begränsas med stenvägning, murar eller barriärer för att undvika att roboten fungerar felaktigt. Element så som (träd, stolpar etc. ref. fig. med hinder) som inte hindrar robotens normala funktion, behöver inte avgränsas.

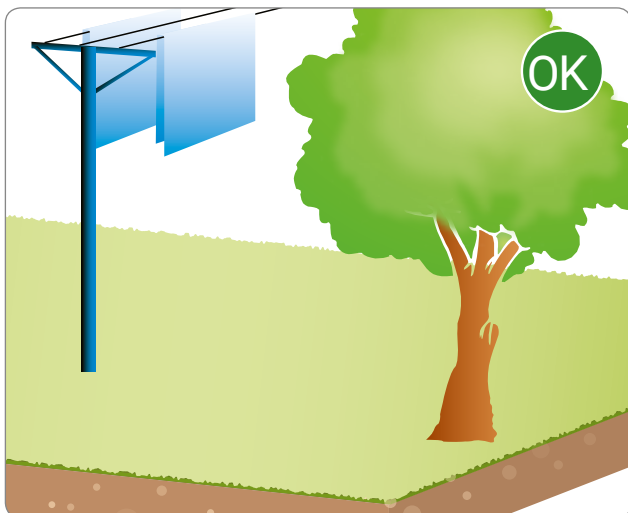

## Skydd

Undvik alltid att lämna zoner i arbetsområdet som inte avgränsats av barriärer och som kan hindra robotens normala funktion (rötter, yttre rörledningar, arbetsverktyg etc.).



## Småsten



Fara - Varning

Förekomsten av lövverk som avgränsar gräsmattan kanske inte detekteras på rätt sätt av roboten. Skydda gräsmattans område med andra avgränsningar.

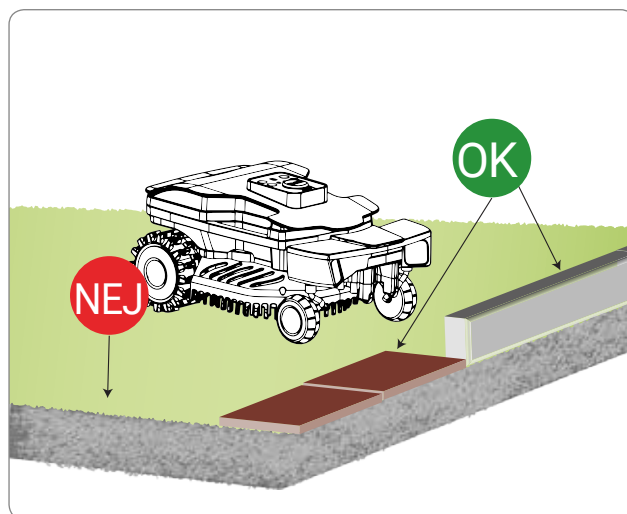

## Skarpa vinklar



Fara - Varning

På gräsområden som slutar med ett mycket smalt område som visas i figuren, klarar roboten inte av att förflytta sig ordentligt. Uteslut gräsområdet eftersom det skulle leda till att roboten kör ut utanför.

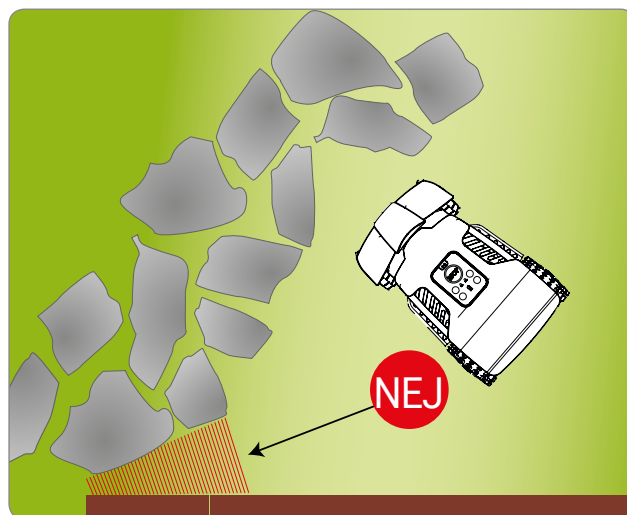

## SLUTTNINGAR

Verifiera att gräsmattans alla områden inte överstiger den tillåtna lutningen (se "Tekniska data"). Områden med större lutning eller egenskaper som gör att roboten inte kan fungera korrekt (se följande punkter) går inte att klippa. Om marken lutar mer måste den avgränsas.



### Viktigt

Sensorerna som sitter på roboten gör det möjligt att känna igen lutningar som inte går att överkomma och som leder till ändring av körriktningen för att undvika att roboten välter omkull eller fungerar dåligt. Trots detta är det nödvändigt avgränsa de områdena med lutningar som inte går att överkomma, för att ytterligare skydda själva roboten. Om det finns en lutning som ligger på gränsen för de särskilda kraven, rekommenderar vi att ni kontrollerar roboten de första gångerna den används.

#### STIGNING

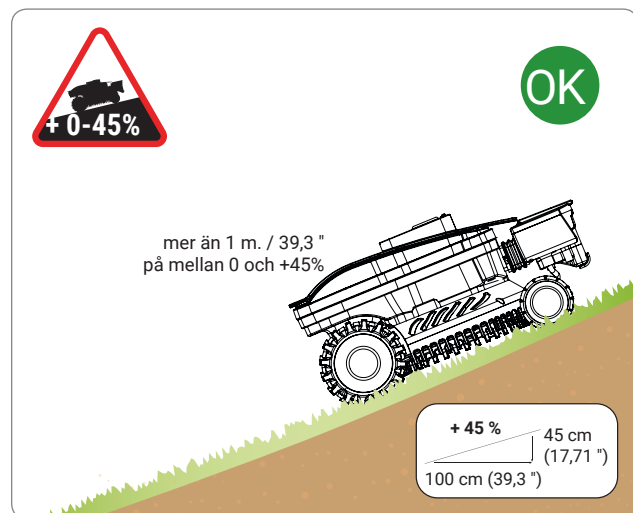

#### NERFÖRSBACKE

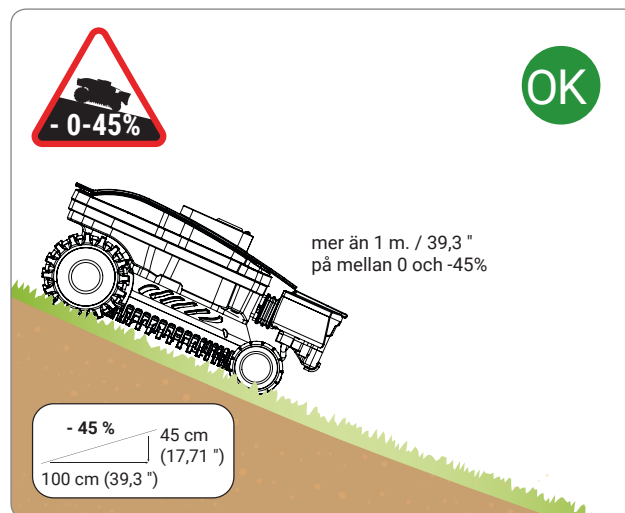

SV

Roboten klarar av att klippa på nivåskillnader med en lutning på upp till 45% förutsatt att lutningarna går utför gradvis inom mer än en meters avstånd.

## BRANTA LUTNINGAR

Vid plötslig ändring av lutning (mer än 25%) tolkar robotens säkerhetssystem det som onormal situation och ändrar därför körriktning för att återföra roboten till en säker funktion och fortsätter klippa gräsmattan.

Även närvaro av träd med en stam som gradvis sticker upp ur marken eller stenar runt rabatter som ligger på grässkiktet tolkas som en ändring av lutning.



### Viktigt

Om det finns en lutning som ligger på gränsen för de särskilda kraven, rekommenderar vi att ni kontrollerar roboten de första gångerna den används.

#### STIGNING

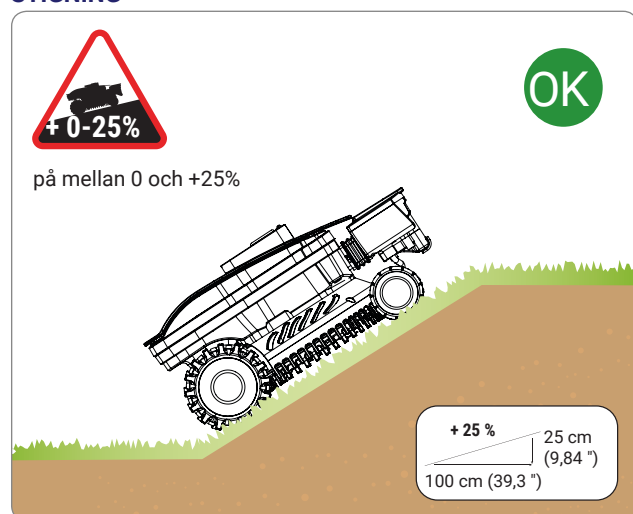

#### NERFÖRSBACKE

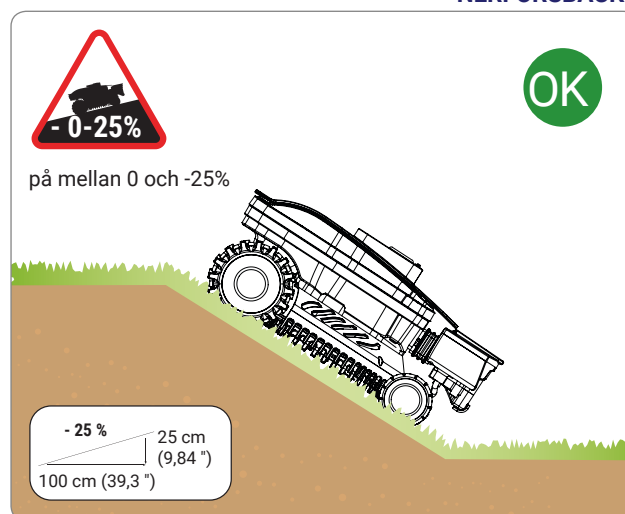

Roboten klarar av att klippa på nivåskillnader med en lutning på upp till 25% om de sluttar helt plötsligt.



## Viktigt

Områdena med större lutning än vad som är tillåtet kan inte klippas med robot.

## MÖJLIGA FÖREMÅL INNANFÖR ARBETSOMRÅDET OCH RELATIVA SÄKERHETSAVSTÅND

### LÄMPLIGT IORDNINGSTÄLLANDE AV SIMBASSÄNG

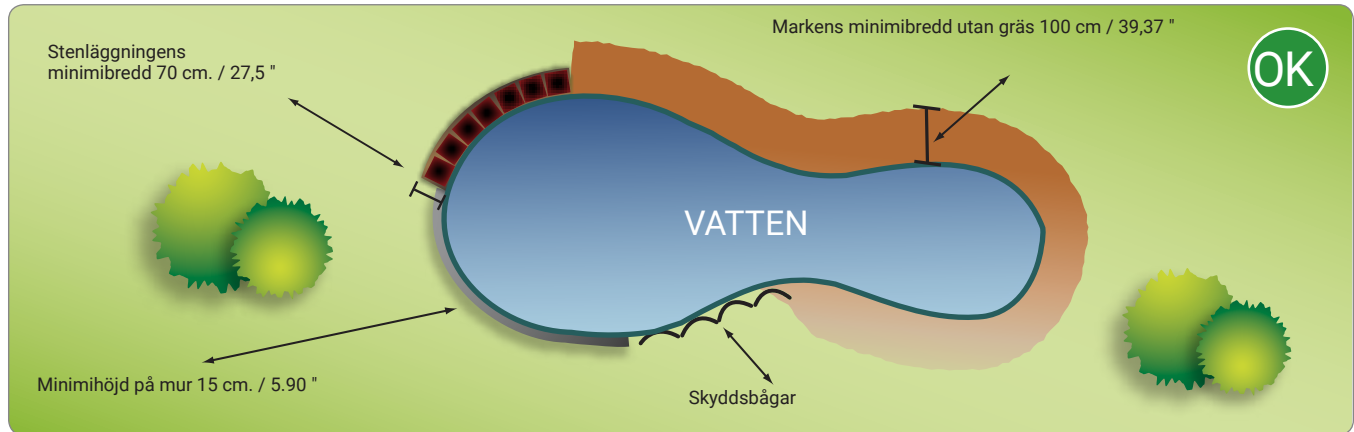

Figuren ovan föreställer ett arbetsområde som avgränsats korrekt för att roboten ska fungera optimalt.

### SIMBASSÄNG HAR EJ STÄLLTS IORDNING PÅ LÄMPLIGT SÄTT

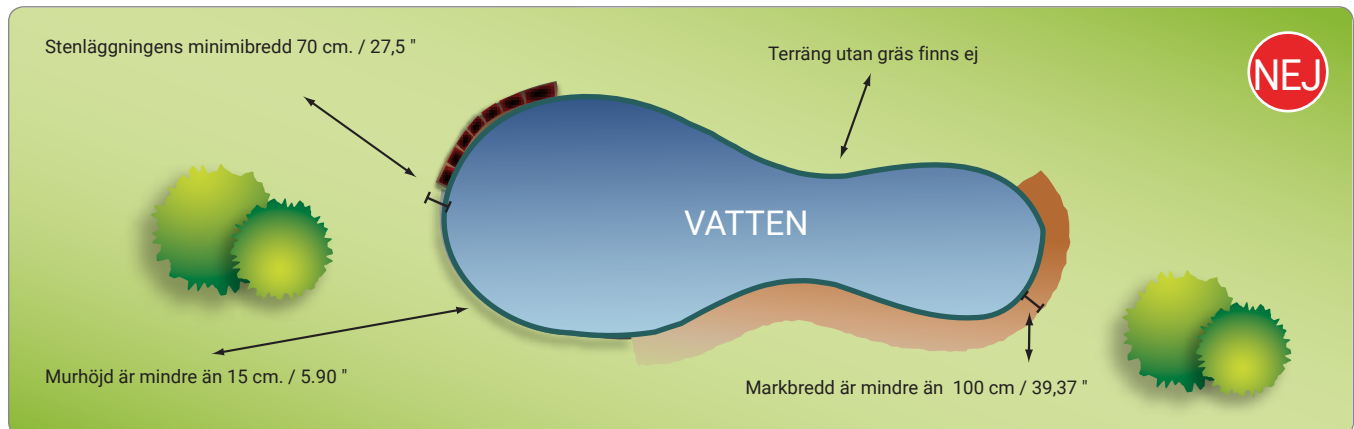

Figuren ovan föreställer ett arbetsområde där robotens arbetsområden inte har avgränsats korrekt vilket hindrar robotens normala funktion.

## REKOMMENDATIONER FÖR INSTÄLLNINGARNA



### Viktigt

Användaren ska göra inställningarna enligt proceduren som beskrivs i handboken. Utför ingen typ av inställning som inte uttryckligen anges i handboken. Eventuella extraordinära inställningar, som inte anges i handboken, ska endast utföras av personal på tillverkarens auktoriserade serviceverkstäder.

## REGLERING AV KLIPPHÖJDEN

Innan knivens klipp höjd ställs in, se till att roboten stannat under säkra villkor (se "Säkert stopp av roboten").



### Viktigt

Använd skyddshandskar för att undvika fara för skador på händerna.

1. Vänd roboten och placera den så att huvan inte skadas.
2. Vrid beslaget med nyckeln (E) i medurs riktning.
3. Lyft eller sänk skärenheten (D) för att definiera önskad klipp höjd. Värdet kan identifieras med en skala som sitter på nyckeln.



### Viktigt

Använd inte roboten för att klippa gräs med en höjd som överstiger 1 cm (0,40 ") i förhållande till kniven. Minska klipp höjden gradvis. Det rekommenderas att minska höjden under 1 cm (0,40 ") varje/varannan dag tills en idealisk höjd uppnås.

4. När inställningen slutförts, vrid beslaget moturs (E).
5. Vänd roboten till arbetsläget.

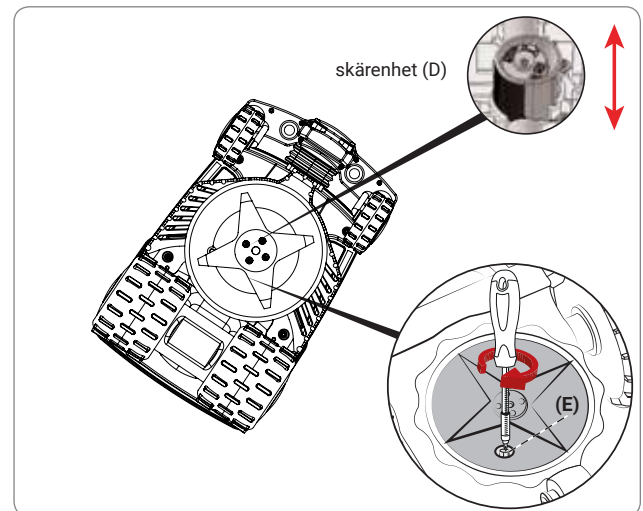

# ANVÄNDNING OCH FUNKTION UTAN KITET TILL DEN AUTOMATISKA LADDINGSSTATIONEN

## SKYLDIGHETER VID ANVÄNDNING



### Viktigt!

- Före första användningen av roboten ska du noga läsa igenom handboken och försäkra dig om att det inte finns några oklarheter i den och att du förstått all information som gäller säkerheten.
- Använd bara maskinen på det sätt som tillverkaren avsett, och modifiera inte någon anordning för att den ska kunna utföra uppgifter som skiljer sig från de avsedda.
- Undvik att använda roboten och kringutrustningen under ogynnsamma väderförhållanden, särskilt när det är risk för blixtnedslag.

## BESKRIVNING AV KONTROLLPANELEN OCH MENYÖVERSIKT

Bilden visar läget och funktionen för kontrollerna på själva maskinen.

### STOP

Tryck på knappen för att stoppa gräsklipparen under säkra förhållanden. Används vid överhängande fara och för att utföra underhållsåtgärder på roboten.

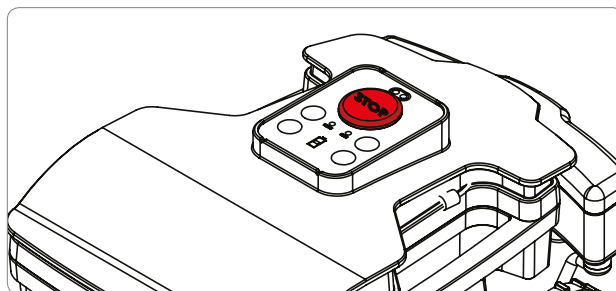

Tryck på knappen för att sätta på eller stänga av roboten.

Aktiverar eller inaktiverar starten vid en förutbestämd tid (kan ställas in från appen).

Genom att trycka och hålla in knappen fördröjer du starten med 1 timme för varje 3 sekunders tryck (roboten avger ett ljud för varje timme för fördröjning som ställs in).

Släckt: programmerad startfunktion inaktiverad  
Tänt fast ljus: programmerad startfunktion aktiverad  
Blinkande: antalet blinkningar anger hur många timmar som har ställts in för den fördröjda starten.

Batteriets laddningsnivå. Se nästa kapitel för mer information.

Funktionsfel. Konsultera kapitlet "FELSÖKNING"

Tryck på knappen för att starta en cykel med manuellt arbetssätt. Om batteriet är tillräckligt laddat och lysdioden AUTO är släckt startar roboten en arbetscykel.



Används inte om kivet till den automatiska laddningsstationen saknas.



SV





### ROBOT I FUNKTION

- A. BATTERY:**
-  Grön fast lampa: Roboten är i drift
  -  Orange fast lampa: låg batterinivå
  -  Långsamt blinkande: standby-läge som väntar på inställd cykelstart/fördröjd start.

- C. ALERT:** I kapitlet "FEL, ORSAKER OCH ÅTGÄRDER" finns en detaljerad beskrivning av åtgärderna.

### LADDAR ROBOT

- A. BATTERY:**
-  Grön fast lampa: laddning klar
  -  Grön och orange fast lampa: laddar

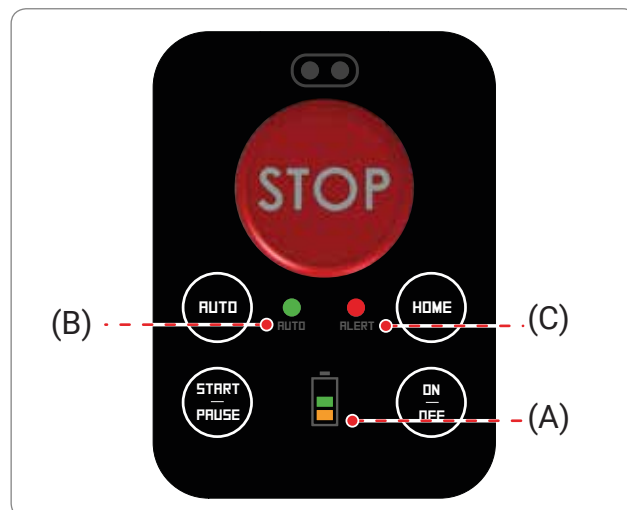

SV

## DRIFTSÄTTNING

1. Verifiera att grässkiktet på den gräsmatta som ska klippas har en höjd som gör att roboten kan fungera korrekt (se tekniska egenskaper).
2. Justera önskad kapningshöjd (se justering av kapningshöjd).
3. Kontrollera att arbetsområdet har avgränsats på rätt sätt och att det inte finns några hinder för robots normala funktion så som indikeras i avsnittet "Förberedelse och begränsning av arbetsområden" och därpå följande.
4. Placera roboten i laddningsstationen.
5. När koppling skett sätts roboten automatiskt på för att visa batteriernas laddningsnivå. (se "betydelse av lysdiernas kombination").
6. När laddningen är slutförd, koppla från roboten och tryck på knappen "OFF/ON". Vid den första laddningen måste batterierna förbli anslutna minst 4 timmar.
7. Placera roboten på gräsmattan på ett område där det finns gräs och på minst 1 meters avstånd från alla hinder.
8. Tryck på knappen "ON/OFF" och vänta i några sekunder tills roboten sätter igång.
9. Tryck på knappen "START/PAUSE" för att starta roboten.

När roboten har stannat av de skäl som beskrivs i kapitel "Stopp av roboten", stoppa den under säkra förhållanden och placera på nytt roboten i området för laddningsstationen.



### Viktigt

**För bästa klippkvalitet bör du inte starta roboten när det regnar. Bästa resultatet uppnås under de centrala timmarna på dagen.**

---

## DRIFTSÄTTNING MED APP

---

Det finns en bluetooth-enhet i roboten, för programmering och kontroll från smartphone.

Ladda ner appen från Google Play eller Apple Store med din smartphone eller tablet. Starta appen och följ den styrda proceduren för sammankoppling för att ansluta appen till roboten.

PIN-koden för första åtkomst är fabriksinställd på "0000". Ändra PIN-koden så snart som möjligt för att göra roboten säker.

Appen gör det möjligt att:

- starta och stoppa roboten;
- Ställa in konfigurationen av knappen "AUTO" för att programmera arbetstiden.
- styra roboten under klippningen;
- ändra status för sensorerna;
- visa status, larm och eventuella fel på roboten.

SV

---

## DRIFTSÄTTNING MED PROGRAMMERAD/FÖRDRÖJD START

---

Om det behövs och är möjligt sätta på och starta roboten vid en inställd tid.

Endast vid den första användningen måste "AUTO"-knappen konfigureras med APP.

- Tryck på knappen "ON/OFF"
- Starta appen från din smartphone för att komma åt programmeringen av "AUTO"-knappen.
- ställ in arbetstiden och spara konfigurationen.
- lämna APPEN för att starta roboten genom tangentbordet eller använd APPEN för den programmerade starten.

För att starta roboten genom tangentbordet, tryck på knappen "ON/OFF" om roboten är avstängd och vänta några sekunder tills roboten är fullständigt påslagen.

Tryck kort på "AUTO"-knappen för att aktivera den motsvarande inställda konfigurationen.

Genom att hålla ned AUTO-knappen aktiveras den fördröjda starten: varje 3 sekunders tryck fördröjer starten med 1 timme. Roboten avger ett ljud vid varje timme av den inställda fördröjningen.

Den gröna lysdioden "AUTO" lyser med fast ljus och visar att den programmerade starten är aktiv. Den blinkar om den fördröjda starten är aktiv. Antalet blinkningar motsvarar de inställda fördröjningstimmarna.

Tryck på knappen "START/PAUSE", roboten går in i standby för att sedan påbörja arbetscykeln vid den förutbestämda tiden.



### Viktigt

**Vid fel ska du stänga av roboten genom att hålla knappen "OFF/ON" nedtryckt och gå vidare med startsekvensen på nytt.**

## SÄKERT STOPP AV ROBOTEN

Roboten kanske måste stannas upp under funktionen. Under normala villkor stannar roboten upp med knappen "OFF". Vid fara eller för att utföra underhåll ska den stannas upp under säkra villkor för att undvika risk för att kniven plötsligt sätts igång. Tryck på knappen "STOP" för att stanna upp roboten. Koppla ur stickproppen från eluttaget.



### Viktigt

**Roboten måste stannas under säkra villkor för underhåll och reparationer (t.ex.: byte av kniv, rengöring, osv.).**

För att starta roboten, följ anvisningen som ges:

- sätt roboten inne i området som ska klippas;
- tryck på startknappen "ON/OFF" och vänta några sekunder tills roboten är fullt påslagen;
- tryck på knappen START/PAUS för att starta arbetscykeln.

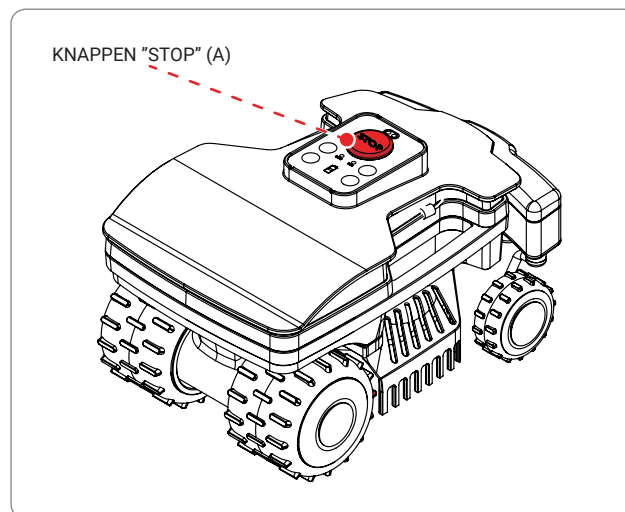

SV

## STOPP AV ROBOT

**Roboten stannar automatiskt när de uppräknade tillstånden uppstår:**

- **Klippt gräsmatta:** sensorn har avläst att gräsmattan är klippt och därför behöver den inte klippas mer. Ladda batterierna och starta roboten igen efter en eller två dagar beroende på hur mycket gräset växer.
- **Det finns inget gräs:** sensorerna som detekterar gräset har inte avläst något gräs under en längre period. Varningslampan blinkar två gånger.
- **Urladdade batterier:** batterierna är urladdade och kan inte arbeta längre.

Om lysdioden ALERT blinkar ska du ansluta till APP för att se felet i detalj.

## PLANERING OCH INSTALLATION AV KIT TILL AUTOMATISK LADDNINGSSTATION

Installationen av roboten är inte svår men kräver ändå en viss planering för att bestämma det bästa området för installationen av laddningsstationen, nätaggregatet och för att dra styrtråd.

- Laddningsstationen ska placeras på kanten av gräsmattan, helst i det större området och från vilket eventuella andra områden lätt kan nås. Området där laddningsstationen installerats kallas "Huvudområde".



### Försiktighet - Anvisningar

Placera nätaggregatet i ett område som inte är tillgängligt för barn. Till exempel på en höjd över 160 cm (63").



### Försiktighet - Anvisningar

Se till att endast behöriga personer kan komma åt nätaggregatet.



### Försiktighet - Anvisningar

För elanslutningen måste det finnas ett strömutfog nära installationsområdet. Se till att elanslutningen överensstämmer med gällande lagar. För ett säkert arbete på elanläggningen, till vilken nätaggregatet kopplats, måste den vara korrekt jordad. Den levererade kretsen måste skyddas av en differentialströmbrytare (RCD) med en aktiveringsström som ej överstiger 30 mA.



### Viktigt

Det rekommenderas att installera enheten i ett skåp för elektriska komponenter (extern eller internt) med ett nyckellås och korrekt ventilation för att garantera en korrekt luftcirkulation.

- När roboten avslutat en arbetscykel ska den lätt kunna hitta laddningsstationen, vilken är punkten för att starta en ny arbetscykel och för att nå övriga eventuella arbetsområden som nedan kalla "sekundära områden".
- Placera laddningsstationen enligt följande regler:
  - platt område;
  - kompakt och stabil mark med en bra dränering;
  - helst i ett stort område;
  - se till att ett eventuellt bevattningssystem inte riktar vattenstrålen in i laddningsstationen;
  - laddningsstationens ingång ska placeras som på bilden så att roboten kan gå tillbaka genom att följa styrtråd medurs;
  - en raklinje på 200 cm ska finnas innan basen.
  - eventuella skenor eller kanter i metall som avgränsar gräsmattan i närheten av laddningsbasen kan orsaka störningar av signalen. Placera laddningsbasen på andra sidan av trädgården eller placera den på avstånd från metallkanten. Vänd dig till tillverkarens kundtjänst eller till ett av de auktoriserade servicecentren som kan ge mer information.
- Laddningsstationen ska vara korrekt fastsatt till marken. Undvik att det bildas en upphöjning framför basen genom att eventuellt placera en matta av falskt gräs för att kompensera upphöjningen. Avlägsna i annat fall gräsmattan till en del och installera basen i nivå med gräset.
- Laddningsstationen är kopplad till nätaggregatet med en kabel som ska gå bort från laddningsstationen utanför klippningsområdet.

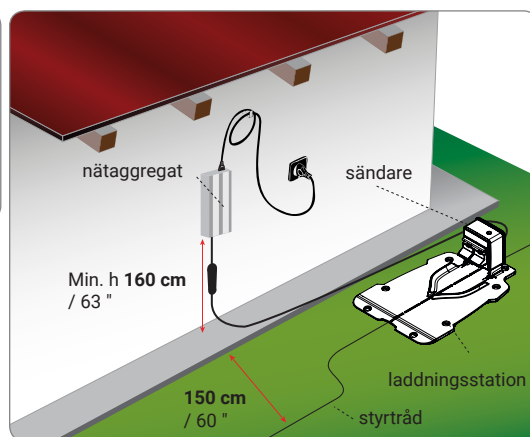

- Placera nätaggregatet enligt följande regler:

- i ett ventilerat område, skyddat mot vittringsämnena och direkt solljus;
- helst inomhus, i ett garage eller i ett förvaringsutrymme;
- om den placeras utomhus får den inte utsättas för direkt solljus och vatten: den ska därför skyddas inuti en ventilerad låda. Den ska inte placeras i direkt kontakt med marken eller i fuktiga områden;
- placera den utanför gräsmattan, inte inom den;
- lägg ut resten av kabeln som från laddningsstationen när nätaggregatet. Förkorta eller förläng inte kabeln.

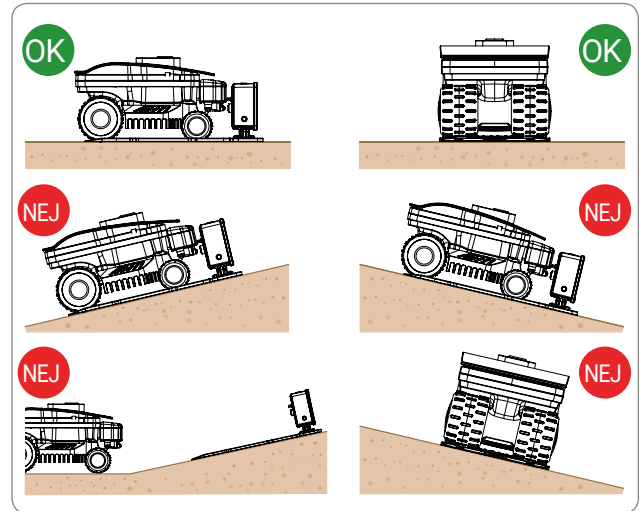

- Trådens ingående längd ska vara rak och lodrätt i linje med laddningsstationen med minst 200 cm och den utgående längden ska gå från laddningsstationen. Detta gör att roboten kan gå tillbaka riktigt.

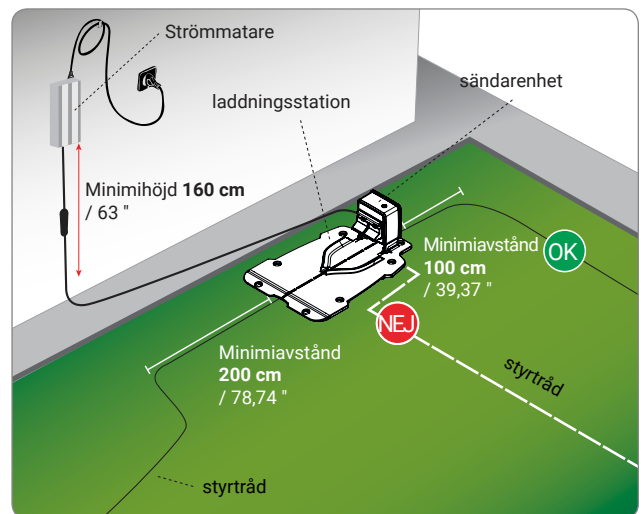

SV

Vid en installation av roboten nära ett område i vilket en annan robot installerats (av samma eller en annan tillverkare) ska en ändring på sändaren och mottagaren göras, under installationen, så att de två robotarnas frekvenser inte stör varandra. Kontakta i dessa fall närmaste serviceverkstad.

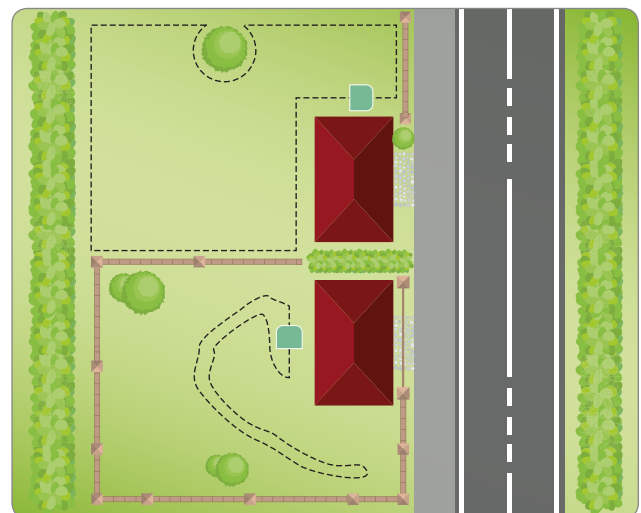

## Installation av laddningsstation och nätaggregat



### Försiktighet - Anvisningar

Innan något som helst ingrepp, slå från strömförsörjningen.

Placera nätaggregatet i ett område som inte är tillgängligt för barn. Till exempel på en höjd över 160 cm. (63.00 ").

Kabeln som leder till laddningsstationen kan inte kan förkortas eller förlängas. Överskottskabeln ska viras i form av en åtta, såsom visas på figuren.

Styrtråd som används för installationen kan inte vara kortare än 50 m. Kontakta närmaste serviceverkstad.

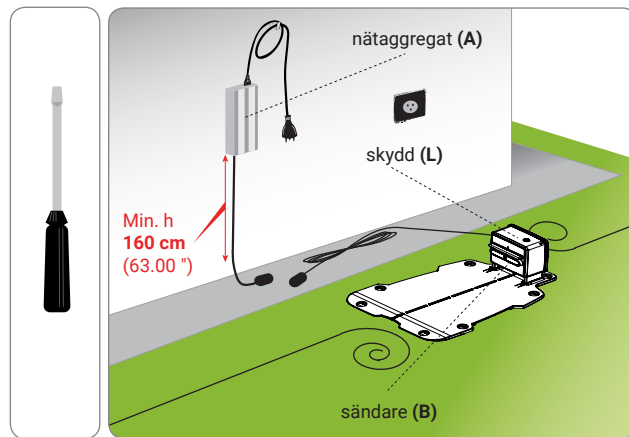

1. Placera basen i det förutsedda området.
2. För in styrtråd (M) längs skenorna i laddstationen. Kapa överflödigt styrtråd ca 5 cm ovanför kopplingarna.
3. Anslut tråden som går in i laddningsbasen till sändarens röda klämma (T). Anslut tråden som går ut från laddningsbasen till den svarta klämman.

SV



Kabelfästena ska endast användas för att ansluta den ursprungliga styrtråd.

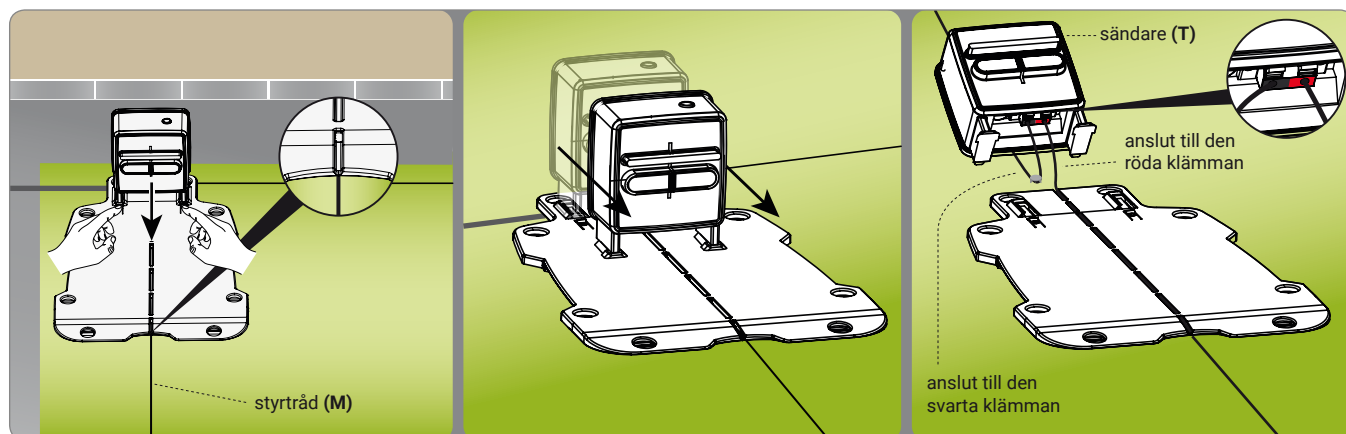

4. Fäst basen (N) till marken med spikarna (P). Fäst basen med expansionspluggarna (Q).

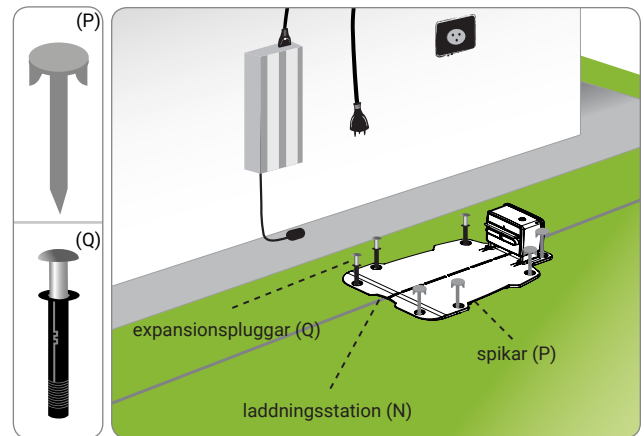

5. Installera nättaggregatet (A).  
6. Anslut laddningsstationens (N) elkabel (E) till nättaggregatet (A).  
7. Koppla nättaggregatets kontakt (A) till eluttaget.  
8. Om sändarens lysdiod blinkar fungerar anslutningen riktig. I annat fall måste en felsökning göras (se "Felsökning").  
9. Montera skyddet (L).

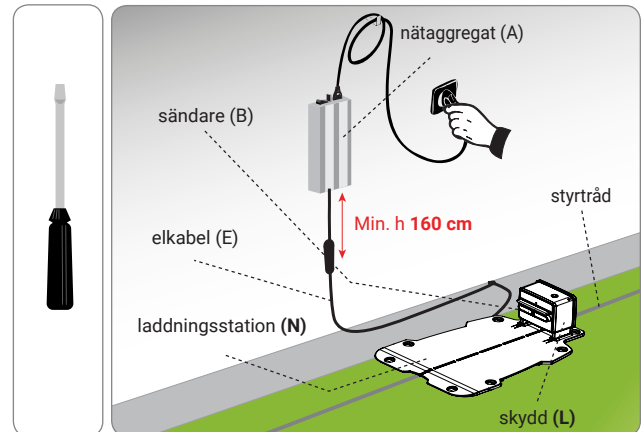





Om det finns metallgolv i arbetsområdet eller om det finns ett brunnslock av metall, en duschplatta eller elkablar, ska du placera styrtråd minst 100 cm (39,37") från roboten för att undvika funktionsfel på roboten och störningar på styrtråd.



### Viktigt

Illustrationen visar ett exempel på element inom arbetsområdet och de avstånd som måste iaktas när du lägger ut styrtråd. Iaktta avstånden från alla järn- eller andra metallelement (brunnslock, elektriska anslutningar etc.) för att undvika störningar i signalen från styrtråd.

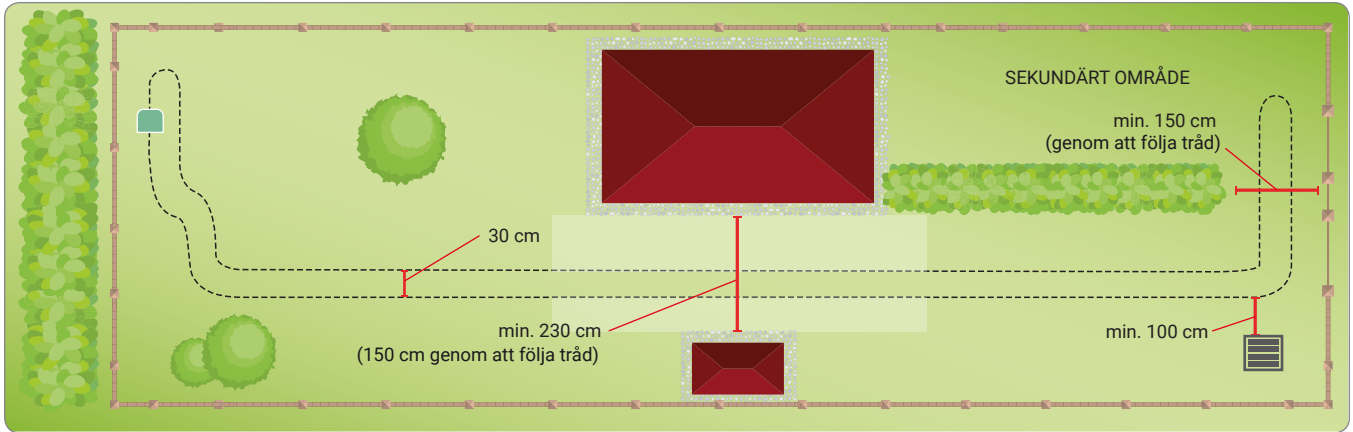

SV



### Viktigt

En noggrann respekt av avstånden och lutningarna som specificeras i handboken garanterar en optimal installation och en bra funktion av roboten. Om det finns lutningar eller hal mark, öka avståndet med minst 30 cm. / 11,81 "

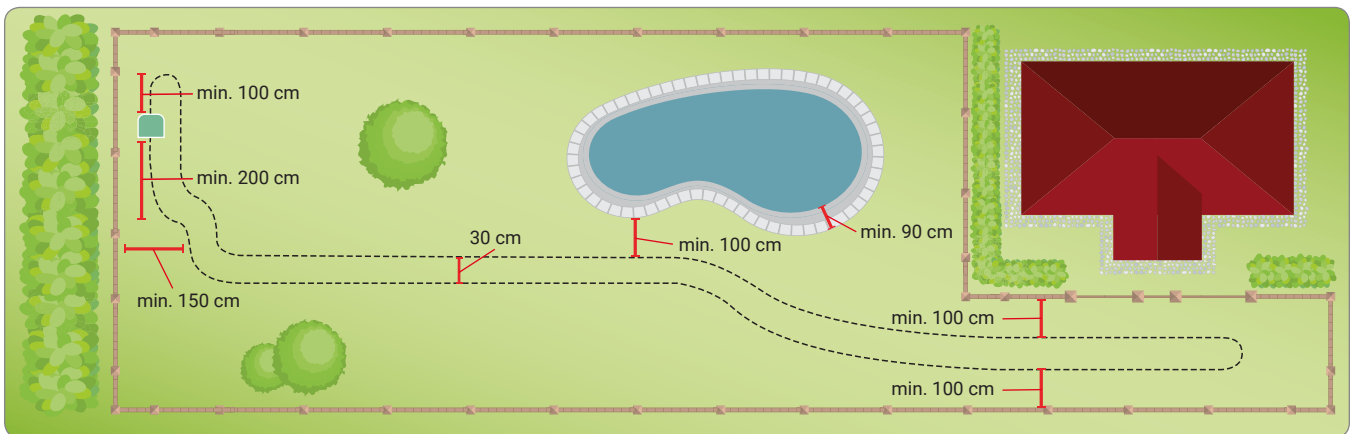

Om det innanför eller utanför arbetsområdet finns en pool, sjö, ett stup, ett dike, ett trappsteg, allmänna vägar som ej är skyddade eller skyddade av en inhägnad som man lätt kan ta sig över, ska styrtråd placeras på ett avstånd av minst 90 cm (35,43 ").

Om det finns hinder inom arbetsområdet som är motståndskraftiga mot stötar, t.ex. träd, buskar eller stolpar som inte har vassa hörn, behöver de inte avgränsas. Roboten upptäcker hindret och ändrar riktning.

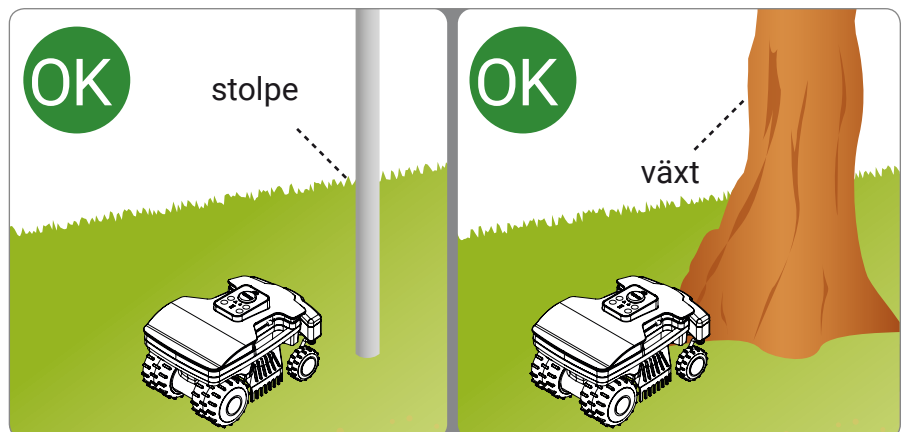

## INSTALLATION AV STYRTRÅD

Styrtråd kan läggas ovan eller under markytan. Använd gärna en kabelläggare vid installation eftersom det garanterar ett skydd av själva tråden. I annat fall ska tråden installeras på marken med spikarna som medföljer enligt beskrivningen nedan.



### Viktigt

**Börja installationen av styrtråd i laddningsstationens område och lämna ett par meter för att sedan skära av den till rätt längd under slutfasen för anslutning till laddstationen.**

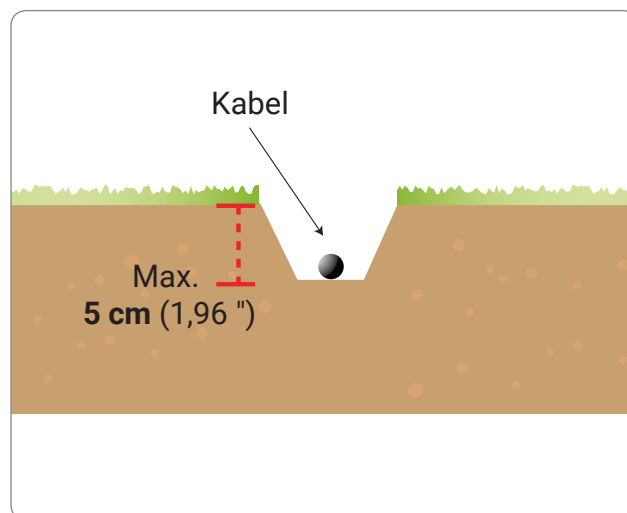

### Tråd som placeras på marken

Gräset ska klippas mycket kort med gräsklippare eller trimmer längs hela banan där kabeln läggs. På så sätt blir det lättare att lägga kabeln i kontakt med marken och undvika att gräsklipparen kapar kabeln eller skadar dess isolering.

1. Placera tråden medurs, längs hela sträckan, och fäst den med de särskilda spikarna med ett mellanrum av ca 100 cm (39,37"). Tråden ska vara i kontakt med marken för att undvika att den skadas av gräsklipparen innan den är täckt med gräs.
  - När du lägger ut styrtråd ska du följa rotationsriktningen medurs.
  - I linjer som inte är raka, fäst tråden så att den inte kan spinnas och skapa en jämn kurva (radie 20 cm).

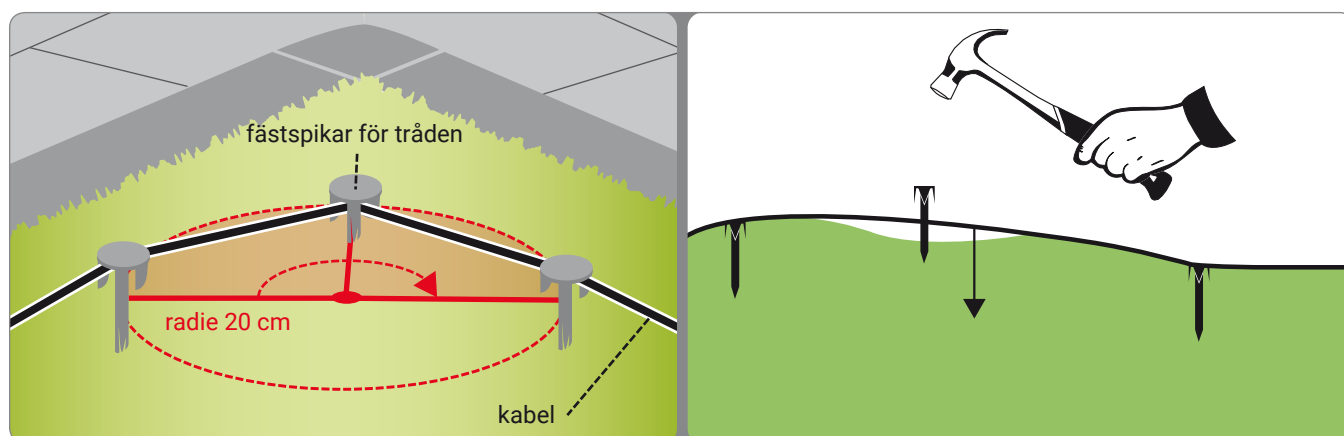
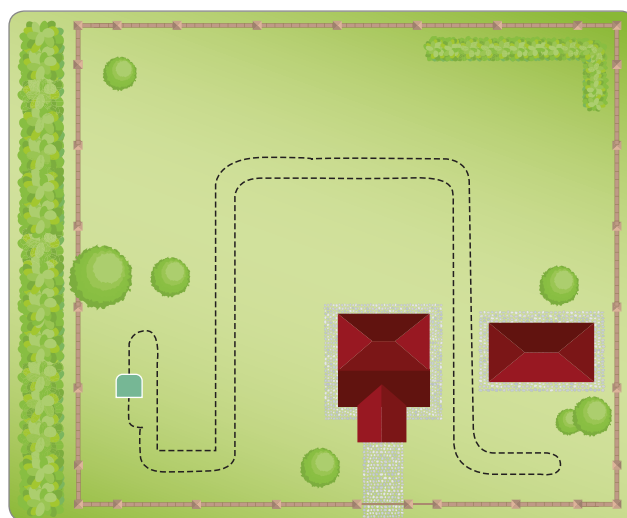

### Nedgrävd tråd

1. Gräv en jämn fåra i marken (ca 2÷3 cm (0,787÷ 1,181 \")).
2. Placera tråden, medurs, längs hela omkretsen och med ett djup av några få centimeter. Gräv inte ner tråden utöver 5 cm för att inte minska signalens kvalitet och kraft som roboten känner av.
3. Under installeringen av tråden, blockerade den i vissa punkter om det behövs med spikarna som medföljer för att bibehålla den i position när marken täcks.
4. Täck hela tråden med jord och se till att den förblir spänd i marken.

Sammanfogning av kabel.

Använd en originalkoppling om ytterligare kabel behövs för att slutföra installationen.

Sätt in kabeländarna i kopplingen, kontrollera att kablarna är helt insatta så att ändarna är synliga på den andra sidan. Tryck med hjälp av en tång in knappen på den övre sidan helt.



### Viktigt

- Använd endast originalkopplingar som garanterar säker och vattentät elanslutning.
- Använd inte isoleringsband eller kopplingar av annan typ som inte garanterar korrekt isolering (kabeländar, kabelfästen etc.), fuktigheten i marken orsakar efter en tid rostbildning och brott på omkretstråden.

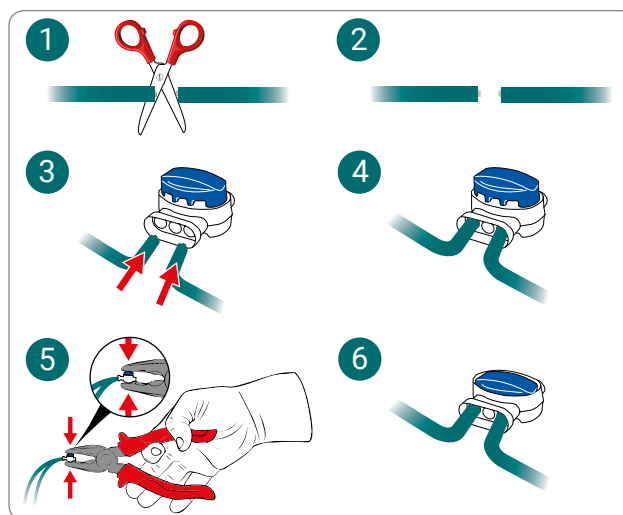

## LADDNING AV BATTERI FÖR NÄSTA ANVÄNDNING

SV

1. Sätt roboten i laddningsstationen.
2. Tryck på knappen "ON/OFF" och vänta några sekunder tills roboten är fullt påslagen.
3. Lysdioden till batteriet lyser med fast orange ljus under några sekunder när roboten detekterar laddningsstationen.
4. Kontrollera att lysdioden "AUTO" är släckt. Tryck eventuellt på knappen "AUTO" för att släcka lysdioden.
5. När laddningen är klar är det möjligt att använda eller programmera roboten för driftsättning (se "Programmeringssätt").



### Viktigt

Batterierna ska förbli anslutna minst 4 timmar vid den första laddningen.

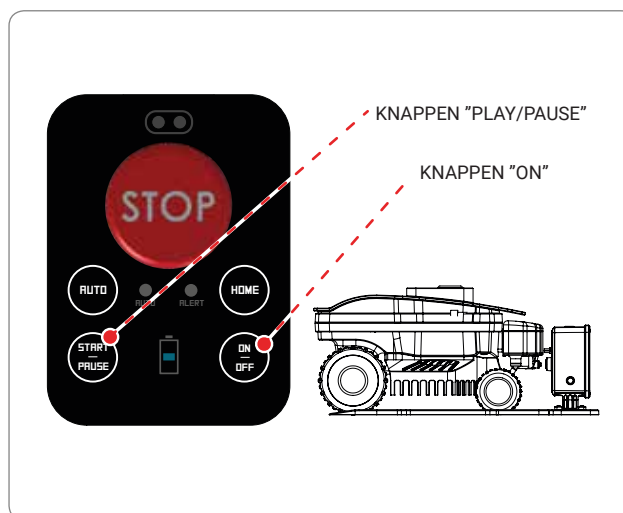



### Viktigt!

- Före första användningen av roboten ska du noga läsa igenom handboken och försäkra dig om att det inte finns några oklarheter i den och att du förstått all information som gäller säkerheten.
- Använd bara maskinen på det sätt som tillverkaren avsett, och modifiera inte någon anordning för att den ska kunna utföra uppgifter som skiljer sig från de avsedda.
- Undvik att använda roboten och kringutrustningen under ogynnsamma väderförhållanden, särskilt när det är risk för blixtnedslag.

## BESKRIVNING AV KONTROLLPANELEN OCH MENYÖVERSIKT

Bilden visar läget och funktionen för kontrollerna på själva maskinen.



### STOP

Tryck på knappen för att stoppa gräsklipparen under säkra förhållanden. Används vid överhängande fara och för att utföra underhållsåtgärder på roboten.



Tryck på knappen för att sätta på eller stänga av roboten.



Aktiverar eller inaktiverar automatiskt funktionssätt. Med automatiskt funktionssätt är roboten programmerad för att arbeta enligt den programmering som beskrivs på följande sidor.

AUTO



Avstängd: Manuellt funktionssätt.  
Tänt fast ljus: Automatiskt funktionssätt.



BATTERY

Batteriets laddningsnivå.

ALERT



Funktionsfel. Konsultera kapitlet "FELSÖKNING"



### Robot i laddningsstation (Lysdiod AUTO släckt)



Tryck på knappen för att starta en cykel med manuellt arbetsätt. Om batteriet är tillräckligt laddat och lysdioden AUTO är släckt startar roboten en arbetscykel. När arbetscykeln är klar går den tillbaka till laddningsstationen.

### Robot i trädgården



När roboten är i rörelse är det möjligt att avbryta klippningen och roboten går över till stand-by.

Med roboten i stand-by kan klippningen återupptas.



Roboten går tillbaka till laddningsstationen och återupptar det automatiska eller det manuella funktionssättet enligt status för lysdioden "AUTO".

## DRIFTSÄTTNING MED KITET TILL DEN AUTOMATISKA LADDNINGSSTATIONEN

Proceduren för driftsättning ska utföras första gången roboten slås på och efter en längre period av inaktivitet.

- Kontrollera att gräsmattan som ska klippas har en längd som tillåter korrekt funktion av roboten (se tekniska egenskaper).
- Justera den önskade klipphöjden (se justering av klipphöjd).
- Kontrollera att arbetsområdet har avgränsats korrekt och att det inte finns hinder för regelbunden funktion av roboten enligt anvisningarna i avsnittet "Förberedelse och avgränsning av arbetsområdena" och följande.
- Kontrollera att det inte finns stora vattenpölar i trädgården när det regnat mycket.
- Placera roboten inuti laddningsstationen.
- Tryck på startknappen "ON/OFF" och vänta några sekunder tills roboten är fullt påslagen.
- Lysdioden till batteriet lyser med fast orange ljus under några sekunder när roboten detekterar laddningsstationen.
- Vid första installationen av kivet till den automatiska laddningsstationen ska du aktivera robotens automatiska drift med hjälp av den styrda proceduren via APP.
- Roboten är färdig för användning. Tryck på knappen "AUTO" för att ställa in automatiskt eller manuellt funktionssätt för roboten.

SV

### Robotens funktion i manuellt läge "lysdiod AUTO släckt"

- När batteriet är fullständigt laddat, tryck på knappen START/PAUS för att starta arbetscykeln. När batteriets kapacitet är slut går roboten tillbaka till laddningsstationen.
- Om inte hela gräsmattan i trädgården är klippt, vänta tills batteriet är fulladdat och starta en ny arbetscykel.
- För bästa resultat rekommenderar vi att använda roboten åtminstone varannan dag.
- För att ändra standardinställningarna på roboten för vissa funktioner kan du ladda ner gratisappen för smartphone, se stycke "ÅTKOMST TILL MENYN VIA APP"

### Robotens funktion i automatiskt läge "lysdiod AUTO tänd"

- Med automatiskt läge är roboten programmerad för att arbeta alla dagar i veckan. Via mobilappen är det möjligt att kontrollera vilken standardtid som är inställd.
- Antalet arbetscykler hanteras automatiskt av roboten enligt batteriets kapacitet. När roboten är i automatiskt läge går den ut från laddningsstationen för att utföra en arbetscykel, går tillbaka för laddning för att sedan på nytt arbeta om det behövs.
- För att ändra standardinställningarna för arbetstiden och andra funktioner kan du ladda ner gratisappen för smartphone, se stycke "ÅTKOMST TILL MENYN VIA APP"



## ANVÄNDNING AV ROBOTEN I STÄNGDA OMRÅDEN SOM INTE ÄR FÖRSEDDA MED LADDNINGSTATION

Start av roboten i läge stängt område ska utföras för att klippa stängda områden, dit roboten inte kan komma genom att följa styrtråd. Kontrollera att arbetsområdet är lämpligt i enlighet med vad som anges i kapitlet "FÖRBEREDNING OCH AVGRÄNSNING AV ARBETSOMRÅDEN".



### Försiktighet - Varning

**Stoppa roboten under säkra förhållanden (se "Stopp av roboten under säkra förhållanden") och flytta den med hjälp av det särskilda handtaget. Undvik att ta tag i robotens kåpa och använd alltid det särskilda handtaget.**

1. Placera roboten på arbetsområdets insida på minst 100 cm (39,37 ") avstånd från alla slags hinder.
2. Tryck på knappen ON/OFF och vänta några sekunder tills roboten är fullt påslagen.
3. Anslut dig till roboten med APPEN från din smartphone och välj knappen .
4. Välj knappen "stängt område".. .
5. Ställ in tiden för arbetets slut och välj "OK".

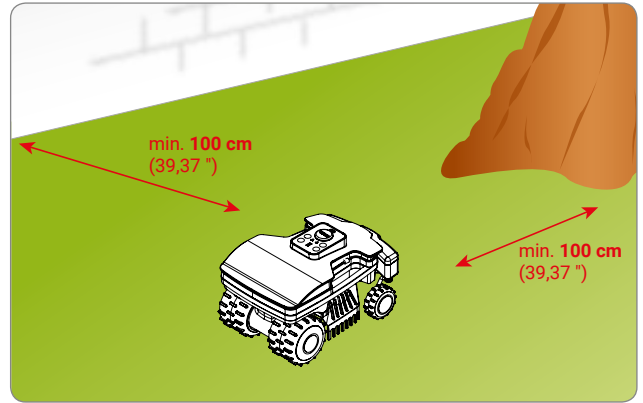

När arbetet är slutfört, stoppa roboten under säkra förhållanden (se "Stopp av roboten under säkra förhållanden") och transportera den på nytt till området med laddningsstationen.

Återställ robotens normala funktion enligt beskrivningen i kapitlet "DRIFTSÄTTNING".

## ÅTKOMST TILL MENYN VIA APP

Det finns en bluetooth-enhet i roboten, för programmering och kontroll från smartphone.

Ladda ner appen till din smartphone med Android eller IOS från produktens hemsida. Starta appen och följ den styrda proceduren för sammankoppling för att ansluta appen till roboten.

PIN-koden för första åtkomst är fabriksinställd på "0000". Ändra PIN-koden så snart som möjligt för att göra roboten säker.

Appen gör det möjligt att:

- Ändra den automatiska standard-arbetstiden.
- Ställa in funktionen för regnsensorn.
- Ställa in startpunkterna för att optimalt hantera eventuellt sekundärområde.
- Ändra lösenordet.
- Skicka kommandot Start/Paus/Hem.
- Styra roboten under klippningen.
- Visa status, larm och eventuella fel på roboten.

## INSTÄLLNING ANVÄNDARMENY VIA MOBILAPP

Starta appen från din smartphone för att få åtkomst till programmeringen av roboten genom funktionen "Setup" (Inställning).

En inledande översikt följer, med sammanfattning av de tillgängliga programmeringsfunktionerna, en detaljerad förklaring av de olika funktionerna finns på sidorna efter flödesdiagrammet. De funktioner som markeras av (\*) finns endast tillgängliga på vissa modeller. Se tabellen över "Tekniska data".

## MENYINSTÄLLNING - PROGRAMMERINGSLÄGE

Starta appen på din smarttelefon för att komma till robotens programmeringsläge via funktionen "INSTÄLLNING".

Nedan följer en inledande sammanfattning av de tillgängliga programmeringsfunktionerna. En detaljerad förklaring av varje funktion finns på sidorna efter flödesschemat. Funktioner som är markerade med (\*) är bara tillgängliga på vissa modeller. Se tabellen "Tekniska data".

### Menyinställningar



Används för att ställa in datum och tid på roboten. Vanligtvis ställs det in automatiskt när man ansluter till roboten.

### Robotinställningar



Används för att gå till inställningarna som rör robotens arbete, såsom veckoarbetscykelns tid och återgång till laddningsstationen.

### Profilininställningar



Det går att ställa in 3 olika arbetsprofiler som kan användas för specifika klippkrav eller för att få trädgården fri från din robot.

### Veckoplanering



Används för att välja tiderna för varje enskild klippcykel (upp till högst 4) för varje veckodag, områdena som ska klippas och klippning av kanten.

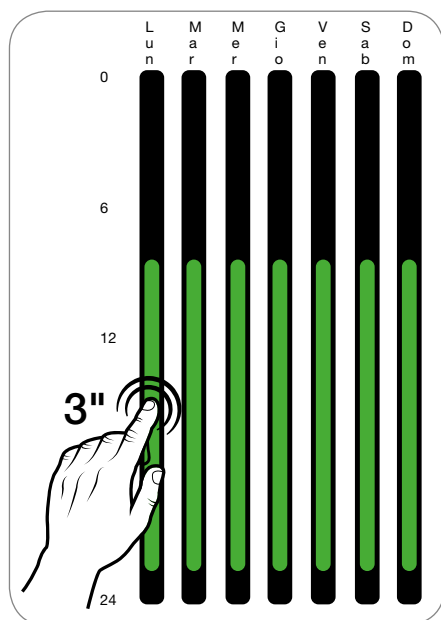

Inställningarna för en viss dag kan snabbt kopieras till alla andra veckodagar.

Det räcker att hålla inställda tider för en viss dag intryckta (grön rad på bilden till vänster). Då visas en sida där du kan välja de andra veckodagarna som samma tider ska tillämpas på.

Rekommenderade arbetstider för olika modeller och trädgårdsstorlekar

Modell	m <sup>2</sup> (ft <sup>2</sup> )	T1	T2	T3
B015DEZ	800 (8611')	09:00 18:30		
B020DEZ	1000 (10763')	09:00 20:00		

## Laddningsinställningar



Ställer in avståndet mellan roboten och styrtråd under tillbakagång till laddningsstationen från alla inställda arbetsområden.

## Regnsensorinställningar



Aktiverar eller avaktiverar regnsensorn. Det går även att ställa in fördröjd start från laddningsstationen om det detekteras att det regnar.

## Trädgårdsinställningar



För att komma till inställningarna för de enskilda arbetsområdena som kan hanteras av roboten. Följande inställningar finns tillgängliga:

- *Storlek*: arbetsområdets ungefärliga yta
- *Avstånd*: avstånd som roboten ska avverka för att komma fram till området
- *Riktning*: medurs eller moturs riktning för att komma fram till det specifika området
- *Avstånd från tråden*: Robotens avstånd från styrtråd när den når det sekundära området
- *Eco Mode*: Om detta läge är aktiverat minskar roboten arbetstiden om den upptäcker att gräsmattan redan är klippt

## Installationsinställningar



Används för att ändra parametrarna som rör installationen, vilka nämns och beskrivs nedan:

- *Utgång från tråden*: ställer in robotens utgångsavstånd från styrtråd.
- *Air Marker*: ändrar avståndet där roboten känner igen signalen från laddningsstationen
- *Docking Shift*: ställer in ett offset på styrtråd så att roboten centreras optimalt när den går tillbaka till laddningsstationen.

## Språkval



Används för att ändra robotens språk, datumformat, tidsformat och avståndsformat.

## Säkerhet



Används för att ändra lösenordet för att slå på roboten och för knapplåsfunktionen.

## Ändra lösenordet



Används för att ändra lösenordet för att starta roboten. Denna kombination används också för att para en ny smarttelefon till roboten.

## Knapplås



När man aktiverar knapplåsfunktionen går det inte att styra roboten med knappsatsen. För att starta den eller skicka den till laddningsstationen ska man använda det avsedda kommandot i telefonens app.



## Sensorinställningar



Aktiverar eller avaktiverar robotens ljudsignaler.

## Ställ in igen



Återställer alla inställningar till fabriksinställda värden.

---

## KONFIGURERA "CONNECT"-MODULEN

---

Connect-modulen som finns på insidan av roboten tillåter att ansluta till GSM- och GPS-nät via den avsedda antennen för att göra det möjligt att styra maskinens status på avstånd. Dessutom går det att ge några kommandon eller kontrollera robotens bana på kartan.

Beroende på din robotmodell och utförande kan det hända att Connect-modulen medföljer eller kan köpas separat som tillval. Nedan följer instruktioner om hur Connect-modulen konfigureras och aktiveras.

SV

### Robot försedda med Connect-modul

- Ladda ned appen för din smartphone med Android eller IOS från produktens webbplats
- Öppna appen och lägg till roboten genom att klicka på knappen "+"
- När de har kopplats samman blir du ombedd att uppdatera programmet om nödvändigt. Utför i så fall denna uppdatering.
- Efter uppdateringen blir du automatiskt tillfrågad om du vill konfigurera Connect-modulen. Utför denna konfiguration.
- Efter att ha registrerat enheten på Connect-modulen visas en sida för att konfigurera funktionen Geofence. Välj önskade inställningar
- Connect-modulen har konfigurerats korrekt

### Connect-modul som tillval

- Ladda ned appen för din smartphone med Android eller IOS från produktens webbplats
- Öppna appen och lägg till roboten genom att klicka på knappen "+"
- Klicka på menyn Inställningar längst upp på robotens skärmsida
- Välj "Konfigurera Connect-modulen" för att starta registreringen av din smarttelefon på roboten
- Efter registreringen blir du ombedd att konfigurera funktionen Geofence. Välj önskade inställningar
- Connect-modulen har konfigurerats korrekt

## LÅNGVARIGT STILLASTÅENDE OCH IDRIFTSÄTTNING

Om roboten inte används under en längre tid och före klippningssäsongen måste en serie arbeten utföras för att garantera en korrekt funktion när den ska användas på nytt.

1. Ladda batteriet helt och hållet innan roboten ställs undan inför vintern. Ladda batteriet minst var 5:e månad.
2. Se till att en auktoriserad återförsäljare utför planerade underhåll. Detta är mycket viktigt för att hålla roboten i gott skick. I normala fall omfattar en assistans följande arbeten:
  - en total rengöring av robotens ram, kniven och alla andra rörliga delar;
  - invändig rengöring av roboten;
  - kontroll av robotens funktion;
  - kontroll och, om det behövs, ersättning av slitna komponenter, t.ex. knivbladet;
  - kontroll av batteriets kapacitet;
  - återförsäljaren kan även installera den nya programvaran.
3. Rengör roboten och laddningsstationen grundligt om sådan medföljer (se "Rengöring av roboten").
4. Kontrollera om det finns slitna eller skadade komponenter som, till exempel, kniven och bestäm om ett byte krävs.
5. Placera roboten på en skyddad och torr plats, med en omgivningstemperatur på 10-20 °C. Platsen ska inte vara lättåtkomlig för barn, djur, främmande föremål mm. Förvara roboten på en plats med en temperatur som är under 20°C för att begränsa en självurladdning av batterierna.
6. Koppla ur stickproppen (A) från eluttaget.
7. Täck över laddningsstationen om sådan medföljer för att förhindra att material tränger in i den (löv, papper etc.) och för att bevara kontaktplattorna.

### Idriftsättning

Innan roboten åter sätts i drift efter en längre tids inaktivitet, var god fortsätt enligt vad som indikeras:

1. Sätt i strömmatarens kontakt i eluttaget.
2. Återaktivera strömtillförseln.
3. Ladda robotens batterier i minst 4 timmar.
4. När batterierna är färdigladdade ska roboten sättas igång som vanligt.

### Driftåterställning med kivet till laddningsstationen

Innan roboten sätts i drift, efter ett långt stillastående, fortsätt på angivet sätt.

1. Anslut stickproppen (A) till eluttaget.
2. Slå på strömmen.
3. Sätt roboten i laddningsstationen.
4. Tryck på knappen "ON/OFF" och vänta några sekunder tills roboten är fullt påslagen.
5. Lysdioden till batteriet lyser med fast orange ljus under några sekunder när roboten detekterar laddningsstationen.
6. Roboten är nu förberedd för användning (se "Programmeregsläge").

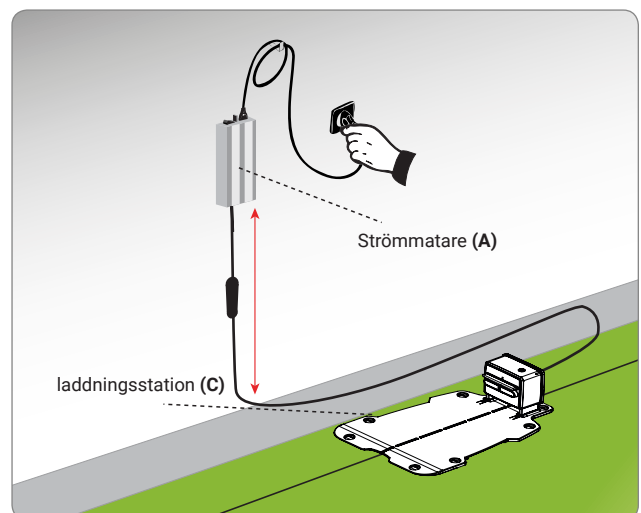



### Fara-Varning

**Det är förbjudet att ladda roboten i explosiva eller brandfarliga omgivningar.**

1. Försörj laddningsstationen och se till att plattorna är rena.
2. Placera roboten i laddningsstationen.
3. Tryck på knappen "ON/OFF" och vänta några sekunder tills roboten är fullt påslagen.
4. Lysdioden till batteriet lyser med fast orange ljus under några sekunder när roboten detekterar laddningsstationen.
5. Kontrollera att lysdioden "AUTO" är släckt. Tryck eventuellt på knappen "AUTO" för att släcka lysdioden.
6. När laddningen avslutats, tryck på knappen "OFF" (C).
7. Placera roboten på en skyddad och torr plats, med en omgivningstemperatur på 10 - 20 °C. Platsen ska inte vara lättåtkomlig för barn, djur, främmande föremål mm.



## ANVÄNDNINGSRÅD

Nedan följer några anvisningar som ska följas när roboten används:

- efter att du läst igenom dokumentationen, gör några försök vid den första användningen för att lära känna kommandona och huvudfunktionerna;
- kontrollera att fästskruvarna till huvuddelarna dragits åt;
- klipp gräset ofta för att undvika att gräset blir för högt;
- använd inte roboten för att klippa gräs med en höjd som överstiger **1 cm** (0,40 ") i förhållande till kniven. Vid högt gräs, höj kniven för att sedan sänka den gradvis under de följande dagarna;
- om gräsmattan har ett automatiskt bevattningssystem, programmera roboten så att den går tillbaka minst 1 timma innan bevattningens inleds;
- kontrollera markens lutning och se till att de maximala tillåtna värdena inte överstigs så att inga faror orsakas vid användningen av roboten;
- vi rekommenderar att roboten programmeras så att den inte arbetar mer än nödvändigt. Uppskatta även hur mycket gräset växer under de olika säsongerna, så att den inte slits i onödan och minskar batteriets livslängd;
- när roboten är i funktion, se av säkerhetsskäl till att det inte finns några personer (speciellt barn, äldre eller rörelsehindrade personer) samt husdjur i arbetsområdet. För att undvika denna risk rekommenderas det att programmera robotens arbete under lämpliga tider.

Tillverkaren garanterar inte fullständig kompatibilitet mellan robotgräsklipparen och andra typer av trådlösa system, som fjärrkontroller, radiosändare, akustisk apparatur, elektriska nedgrävda stängsel för djur eller liknande.

## LÖPANDE UNDERHÅLL

### REKOMMENDATIONER FÖR UNDERHÅLLET



Viktigt

**Under underhållet, använd personliga skyddsutrustningar som rekommenderas av tillverkaren, speciellt vid ingrepp på kniven. Innan ett underhåll, se till att roboten stannat under säkra villkor (se "Säkert stopp av roboten").**

### TABELL ÖVER PLANERADE UNDERHÅLLSINTERVALLER

När	Komponent	Typ av ingrepp	Referens
Varje vecka	kniv	Gör rent och kontrollera knivens effektivitet. Kniven ska bytas ut om det är böjt på grund av en stöt eller om det är mycket slitet	Se "Rengöring av roboten" Se "Byte av kniv"
	Kulgrepp laddning av batterier	Gör rent och ta bort eventuella oxidationer	Se "Rengöring av roboten"
	Kontaktplattor	Gör rent och ta bort eventuella oxidationer	Se "Rengöring av roboten"
	Regnsensor	Gör rent och ta bort eventuella oxidationer	Se "Rengöring av roboten"
Varje månad	Robot	Gör rent	Se "Rengöring av roboten"
En gång om året eller vid slutet av klippningssäsongen	Robot	Utför det årliga underhållet vid ett auktoriserat servicecenter	Se " Långvarigt stillastående och idriftsättning"

## RENGÖRING AV ROBOTEN

1. Stanna roboten under säkra villkor (se "Säkert stopp av roboten").



### Försiktighet - Anvisningar

Använd skyddshandskar för att undvika fara för skador på händerna.

2. Gör rent alla externa ytor på roboten med en svamp som fuktats med ljummet vatten och neutral tvål. Vrid ur svampen riktigt för att avlägsna överskottsvatten innan den används.



### Försiktighet - Anvisningar

Att använda för mycket vatten kan orsaka skadliga infiltreringar i de elektriska komponenterna.

3. Använd inte lösningsmedel eller bensin för att inte skada lackerade ytor och komponenter av plast.
4. Tvätta inte invändiga delar i roboten och använd inte en högtryckstvätt för att undvika skador på elektriska och elektroniska komponenter.



### Försiktighet - Anvisningar

För att inte irreversibelt skada elektriska och elektroniska komponenter, sänk inte ner roboten i vatten, helt eller delvis, eftersom den inte är vattentät.

5. Kontrollera robotens undre del (kniven, fram- och bakhjul), använd en borste och ta bort beläggningar och/eller rester som kan hindra robotens funktion.
6. Ta bort eventuella gräsrester och blad från robotens handtag.
7. Gör rent kulgreppen för batteriladdning (A), kontaktplattorna (B) och avlägsna eventuella oxidationer eller rester pga elkontakter med en torr trasa och med fint sandpapper om det behövs.
8. Rengör rensensorn (C) och eliminera rester av smuts eller eventuell rostbildning.
9. Avlägsna rester som samlats inne i laddningsstationen.

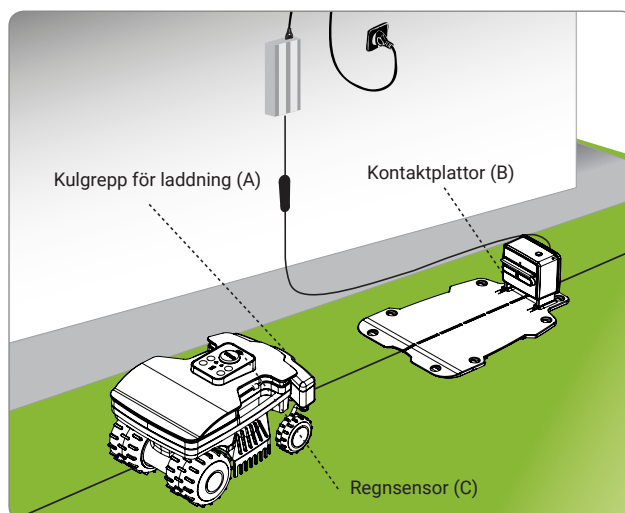

**FEL, ORSAKER OCH ÅTGÄRDER**

Informationen nedan är till för att kunna söka och åtgärda eventuella fel som kan uppstå under användningen. Vissa fel kan lösas av användaren. Övriga kräver en teknisk kompetens eller specifik kapacitet och ska endast utföras av en kvalificerad person med godkänd erfarenhet inom den specifika sektorn.







När roboten är i felstatus med lysdioden ALERT tänd eller blinkande, ska du ansluta dig med APPEN från smartphone för att få reda på orsaken.



**Försiktighet - Anvisningar**

**Stoppa roboten under säkra förhållanden (se "Stopp av roboten under säkra förhållanden") om det är nödvändigt att kontrollera roboten för att undvika risk för oväntad start av knivbladet.**

Problem	Orsaker	Åtgärder
Onormala vibrationer Roboten avger mycket buller	Skadat kniv	Byt kniven mot ett nytt (se "Byte av kniv")
	Skärenheten är tilltäppt med rester (band, rep, plastbitar, osv.)	Stanna roboten under säkra villkor (se "Säkert stopp av roboten"). Återställ skärenheten <b>Försiktighet - Anvisningar</b> <b>Använd skyddshandskar för att undvika fara för skador på händerna</b>
	Roboten startade med oförutsedda hinder närvarande (grenar, föremål som glömts, osv.)	Stanna roboten under säkra villkor (se "Säkert stopp av roboten")  Avlägsna hindren och starta om roboten (se "Igångsättning – Automatiskt läge")
	Funktionsfel på elmotorn	Reparera eller byt motorn hos en auktoriserad serviceverkstad
	För högt gräs	Öka klipphöjden (se "Inställning av klipphöjden").  Gör en testklippning i området med en normal gräsklippare
Roboten ställer sig inte riktigt i laddningsstationen	Fel placering av styrtråd eller laddningsstationens elkabel	Kontrollera anslutningen av laddningsstationen (se "Installation av laddningsstationen och nättaggregatet")
	Sänkning av marken nära laddningsstationen	Placera laddningsstationen på en plan och stabil yta (se "Planering av anläggningens installation")
Roboten arbetar på fel tider	Klockan är felinställd	Ställ in robotens klocka (se "Programmeringsläge")
	Felinställd arbetstid	Ställ in arbetstiden (se "Programmeringsläge")

Problem	Orsaker	Åtgärder
Arbetsområdet klipps inte helt och hållet	Otillräcklig arbetstid	Förläng arbetstiden (se "Programmeringsläge")
	Kniv med beläggningar och/eller rester	Stanna roboten under säkra villkor (se "Säkert stopp av roboten")  <b>Försiktighet - Anvisningar</b> <b>Använd skyddshandskar för att undvika fara för skador på händerna</b> Gör rent kniven
	Slitet kniv	Byt kniven mot en original reservdel (se "Byte av kniv")
	Arbetsområdet är för stort i förhållande till robotens kapacitet	Anpassa arbetsområdet (se "Tekniska specifikationer")
	Batterilivet håller på att ta slut	Byt batterierna mot original reservdelar (se "Byte av batterier")
	Batterierna laddas inte riktigt	Gör rent och ta bort eventuella oxidationer från batteriernas kontaktpunkter (se "Rengöring robot").
Ett sekundärt område klipps inte helt och hållet	Fel programmering	Programmera det sekundära området riktigt (se "Programmeringsläge")
 Orange långsamt blinkande	Datum och tid ej inställt	Anslut dig med APPEN från smartphone för att uppdatera datum och tid.
	Klippbladet skadat	Byt ut bladet mot ett nytt (se "Byte av blad").
	Klippbladets funktion hindras av rester av olika material (band, rep, plastfragment etc.)	Stoppa roboten under säkra förhållanden (se "Stopp av roboten under säkra förhållanden").  <b>Försiktighet - Varning</b> <b>Använd skyddshandskar för att undvika risk för skärskador på händerna</b> Ta bort skräpet från bladet.
	Gräset är för högt	Öka den önskade klipphöjden (se Justering av klipphöjd).
 Orange dubbelt blinkande	Roboten är upplyft ovanför marken	Kontrollera att roboten inte är blockerad eller tilltäppt av något föremål. Rengör roboten och eliminera eventuella rester av gräs under kåpan som kan täppa till sensorerna.
 Fel INGET GRÄS	Fel INGET GRÄS	Kontrollera att det finns tillräckligt med gräs i området där maskinen stannar. Flytta roboten till ett annat område på gräsmattan.
 Orange snabbt blinkande	Efter att ha tryckt på off-knappen blinkar lysdioden snabbt	Anslut dig med APPEN från smartphone för att föra in robotens pinkod.
	Styrtråd är inte korrekt ansluten (brott på kabeln, ingen elanslutning etc.)	Kontrollera att den elektriska strömförsörjningen fungerar, att anslutningen till nätaggregatet är korrekt liksom anslutningen till laddningsstationen (se "Installation av laddningsstation och nätaggregat").
 Orange fast lysande	Fel som inte kan återställas.	Stäng av och slå på roboten igen. Om problemet kvarstår kontakta närmaste auktoriserade servicecenter.

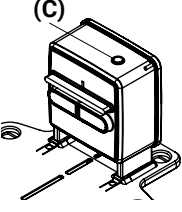
Problem		Orsaker	Åtgärder
	Lysdioden (C) tänds inte	Utspänning saknas	Kontrollera att kopplingen till nätaggregatets strömanslutning är korrekt
		Säkring har gått	Byt säkringen på närmaste serviceverkstad
	Lysdioden (C) för sändaren är tänd	Avbruten styrtråd	Stanna roboten under säkra villkor (se "Säkert stopp av roboten"). Koppla ur nätaggregatets strömanslutning och sammanfoga kable

## BYTE AV KOMPONENTER

### REKOMMENDATIONER FÖR BYTE AV DELAR



**Viktigt**

Utför byten och reparationer enligt anvisningarna som ges av tillverkaren eller kontakta en serviceverkstad om dessa ingrepp inte finns i handboken.

SV

### BYTE AV BATTERIER



**Viktigt**

Byt batterierna på en auktoriserad serviceverkstad.

### BYTE AV KNIV

1. Stanna roboten under säkra villkor (se "Säkert stopp av roboten").



**Viktigt**

Använd skyddshandskar för att undvika fara för skador på händerna.

För att byta kniven, använd endast en original del som är avsedd för apparaten.

**MODELL:** B015DEZ, B020DEZ

**Knivens kod:** L20Z13600A\_R

- Vänd roboten och placera den så att huvan inte skadas.
- Skruva loss skruvarna (B) för att demontera kniven (A).
- Sätt i det nya kniven och dra åt skruvarna.
- Vänd roboten till arbetsläget.

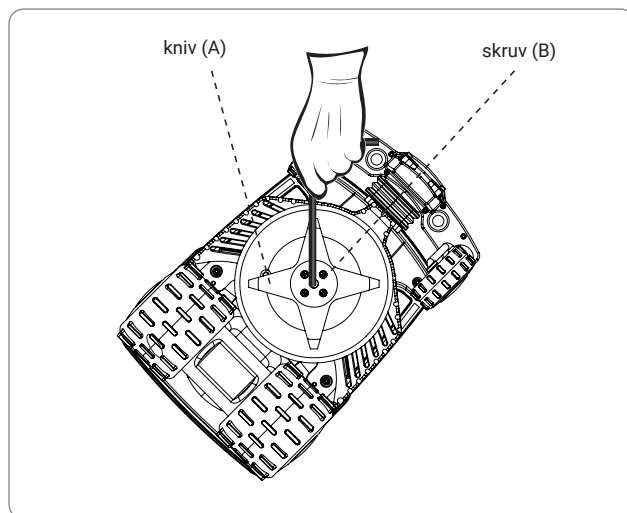



## BORTSKAFFANDE AV ROBOTEN

- När produktens livslängd gått ut klassificeras den som WEEE (avfall som utgörs av eller innehåller elektrisk och elektronisk utrustning). Det är därför förbjudet att skaffa bort den som normalt hushållsavfall och som blandat kommunalt avfall (osorterat) eller som separat kommunalt avfall (sorterat).
- Användaren ska, under demonteringen, se till att produkten återvinns enligt gällande lokala lagar. Användaren ska separera elektriska och elektroniska komponenter och överlämna dem till auktoriserade insamlingscentraler för WEEE-produkter för separat bortskaftande eller överlämna hela produkten till återförsäljaren vid köp av en ny apparat. Ett felaktigt bortskaftande WEEE-produkter bestraffas med sanktioner som förutses av gällande lagar i landet där brottet begåtts.
- De farliga ämnena som finns i elektriska och elektroniska produkter har en potentiell skadlig effekt på miljön och människans hälsa och därför har användaren en viktig roll i återanvändningen, återvinningen och andra former av återvinning av WEEE-produkter.
- Alla komponenter som ska separeras och skaffas bort på specifikt sätt har markerats med en motsvarande signal.



### Fara - Varning

**WEEE- Avfall från elektriska och elektroniska produkter (WEEE) kan innehålla farliga ämnen med potentiella skadliga effekter på miljön och på människors hälsa. Det är obligatoriskt att bortskaftandet av WEEE-produkter görs på korrekt sätt.**

- Emballage – Produktens emballage har tillverkats av återvinningsbart material och ska skaffas bort på ett hållbart sätt i avsedda uppsamlingsbehållare eller hos auktoriserade.
- Batterier – Gamla eller begagnade batterier innehåller skadliga ämnen för miljön och människans hälsa och får därför inte skaffas bort i normalt hushållsavfall. Användaren ska obligatoriskt skaffa bort batterierna på ett hållbart sätt i avsedda uppsamlingsbehållare eller hos auktoriserade insamlingscentraler.

**ZUCCHETTI Centro Sistemi S.p.A. Via Lungarno 305/A Terranuova B.ni (AR) ITALY**

Vi förklarar på eget ansvar att produkten:

Batteridriven automatisk robotgräsklippare, modeller B015DEZ, B020DEZ uppfyller de väsentliga kraven på säkerhet, hälsa och miljöskydd som föreskrivs i de relevanta EU-direktiven och Förenade kungarikets förordningar.

Den fullständiga texten till EG:s och Förenade kungarikets försäkran om överensstämmelse finns i pappersformat i förpackningen som innehåller produkten.

Zucchetti Centro Sistemi förklarar också att i enlighet med direktiv 2005/88/EG (S.I. 2001/1701 i Förenade kungariket) att ljudeffektnivån Lwa på ett betydande prov är 63,0 dB ± 2,0 dB (A-vägd och i förhållande till 1 pW), att den garanterade ljudeffektnivån Lwa är lägre än 67 dB (A-vägd och i förhållande till 1 pW) och att den tekniska dokumentationen i enlighet med direktiv 2005/88/EG (S.I. 2001/1701 i Förenade kungariket) och 2006/42/EG (S.I. 2008/1597 i Förenade kungariket) har lämnats in till Zucchetti Centro Sistemi S.p.A. via Lungarno 305/a, Terranuova B.ni (ar), Italien.

**PRODUCT COMPLIANCE INFORMATION****ZUCCHETTI Centro Sistemi S.p.A. Via Lungarno 305/A Terranuova B.ni (AR) ITALY**

Declares and assumes liability that the product:

battery-powered automatic lawnmower robot, models B015DEZ, B020DEZ comply with the basic requisites for safety, health and environmental protection provided for by the relevant EU directives and UK regulations.

The full texts of the CE and UK Declarations of Conformity are available in paper format inside the packaging containing the product.

Zucchetti Centro Sistemi also declares that, pursuant to European directive 2005/88/CE (S.I. 2001/1701 in UK), the LwA sound power level, out of a significant sample, is 63.0 dB ± 2.0 dB (weighted on A curve and referred to 1pW), that the guaranteed LwA sound power level is less than 67 dB (weighted on A curve and referred to 1pW) and that the technical folders in compliance with European directives 2005/88/CE (S.I. 2001/1701 in UK) and 2006/42/CE (S.I. 2008/1597 in UK) are available c/o Zucchetti Centro Sistemi S.p.A. via Lungarno 305/a, Terranuova B.ni (ar), Italy.

Zucchetti Centro Sistemi S.p.A (ZCS) garanterar kunden att alla rättigheter som ingår i EU-direktivet 1999/44/EG tillämpas. Särskilt täcks eventuella materialdefekter eller tillverkningsfel av garantin under en period av 2 (två) år från ursprungligt inköpsdatum.

ZCS garanterar inte att produkten fungerar oavbrutet eller utan fel, och kan inte heller hållas ansvarigt för skador som orsakas av felaktig konsultation av instruktionerna. Denna garanti kan inte heller tillämpas på: estetiska skador, som repor, skärskador och plåtskador; förbrukningsmaterial, såsom batterier, om inte skadan på produkten har uppkommit på grund av en defekt hos materialen eller i produktionen; skador orsakade av användning av produkten med tillbehör som inte tillverkats eller sålts av ZCS; skador orsakade av olyckshändelser, otillåten användning, felaktig användning, översvämning, öppen eld eller andra naturfenomen eller yttre orsaker, skador orsakade av icke auktoriserad ZCS-personal, eller skador på en produkt som har modifierats eller ändrats utan skriftlig tillåtelse från ZCS.

ZCS har ensamrätt till att reparera eller byta ut produkten (mot en ny eller nyligen reviderad ersättningsprodukt) eller delar av den eller att enligt eget omdöme erbjuda total återbetalning av inköpspriset. När återbetalning sker ska den produkt för vilken återbetalning skett lämnas tillbaka till ZCS och kommer att tillhöra själva ZCS.

Under garantiperioden ombesörjer ZCS, att enligt eget omdöme reparera eller byta ut de delar som skadats under normala användningsförhållanden. Reparationen eller ersättningen kan inkludera användning av komponenter och/eller enheter som nyligen reviderats enligt vad som bestäms av ZCS. ZCS förbehåller sig dessutom rätten att använda ersättningsenheter, delar eller komponenter av jämförbart värde och design. Kostnaden för delarna eller monteringsarbetet för reparation eller utbyte kommer inte att debiteras kunden, som däremot kommer att debiteras fraktkostnaderna. När en produkt eller en komponent ersätts, blir ersättningsdelen kundens egendom och den utbytta delen blir ZCS:s egendom, beroende på situationen.

Den här garantin påverkar inte kundens rättigheter som fastställts av gällande tillämpliga inhemska lagar, och den påverkar inte de åligganden som denna lagstiftning anger för köparen för att ha rätt till garantin.

Garantin är begränsad till inköpslandet och avses utnyttjas hos den återförsäljare där roboten inköpts eller hos närmaste serviceverkstad. En defekt robot måste återlämnas personligen till den egna återförsäljaren eller till närmaste serviceverkstad. Om återlämnandet sker via transportföretag, på köparens bekostnad, måste roboten emballeras i originalförpackningen och åtföljas av en kopia av fakturan eller inköpskvittot, som innefattar inköpsdatum, serienummer och beskrivning av problemet.

### VILLKOR OCH BEGRÄNSNINGAR

- För tillämpningssättet av denna garanti och för ytterligare information kan du kontakta din återförsäljare.
- Denna garanti är endast giltig om:
  - Den defekta produkten lämnas tillsammans med den läsbara originalfakturan eller inköpskvittot som visar inköpsdatum och namnet på återförsäljaren.
- Garantin förfaller om:
  - Produkten inte används enligt instruktionerna för användning och underhåll.
  - Installationen eller användningen inte överensstämmer med användningsinstruktionerna.
  - Matrikelnumret raderas eller görs oläsbart.
  - Perifer utrustning som ej är auktoriserad används eller produkten modifieras.
  - Delar eller tillbehör som inte är original används.
  - En del eller ett tillbehör manipuleras.
  - Underhållsåtgärder utförs av kunden eller av icke auktoriserad tredje man.
  - Det finns skador på roboten, på strömförsörjningsaggregatet, laddningsstationen eller tillbehören som beror på väderpåverkan som blixtrar, laviner, jordras, oregelbunden strömtillförsel, elektriska urladdningar, åskväder, översvämningar, naturkatastrofer etc.
- Uteslutande av garantin och begränsningar:
  - De delar som är utsatta för slitage till följd av användningen såsom borstar, knivblad, styrtråd, spikar, remmar, hjul, kablar och anslutningssträngar.
  - Yttre delar och hållare i plast som inte har tillverkningsfel. Blekning av färgen på plastdelarna av naturliga orsaker eller som beror på kemiska agens.
  - Batteriets garanti är begränsad till endast tillverkningsfel under de första 24 månaderna.
  - Motorerna har en garanti på 2 år med en begränsning till 3000 funktionstimmar.

### HUR BEGÄR MAN EFTERMARKNADSSERVICE UNDER GARANTIPERIODEN

För att begära eftermarknadsservice under garantiperioden och för specifika instruktioner om hur och var produkten från ZCS kan lämnas till eftermarknadsservicen kan den återförsäljare där roboten inköpts eller närmaste serviceverkstad kontaktas. För att utöva rätten till garanti måste köparen framlägga originalet eller en kopia av fakturan eller inköpskvittot för produkten från den ursprungliga återförsäljaren. Garantin är begränsad till det land där ZCS eller de auktoriserade återförsäljarna ursprungligen sålde produkten.

### YTTERLIGARE DEFINITIONER

#### Service på plats

- Kunden har inte rätt till service på plats för produkten, inte ens under garantiperioden.
- Om en åtgärd på plats blir nödvändigt kommer en fast serviceavgift att debiteras förutom serviceverkstadens timkostnad.

#### Vi rekommenderar att

- Bevara originalemballaget.
- Bevara fakturan eller inköpskvittot (annars är inte garantin giltig).

#### Obs!

- Kunden måste noga läsa igenom handboken och strikt hålla sig till vad som anges i den.

